

Міністерство освіти і науки України
ДВНЗ «Прикарпатський національний університет
імені Василя Стефаника»

ОСВІТНЬО-ПРОФЕСІЙНА ПРОГРАМА

«Початкова освіта»

перший (бакалаврський) рівень

за спеціальністю 013 Початкова освіта

галузі знань 01 Освіта/Педагогіка

Кваліфікація: Учитель початкової школи

ЗАТВЕРДЖЕНО ВЧЕНОЮ РАДОЮ
ДВНЗ «Прикарпатський національний університет імені Василя Стефаника»

Голова Вченої ради

І. С. Цепенда

Протокол від «30» серпня 2019 р. № 7

Освітня програма вводиться в дію
з 1 вересня 2019р.

Ректор  І. С. Цепенда

Наказ № 96/06-01-С-а від 30.08.2019

ЛИСТ ПОГОДЖЕННЯ
освітньо-професійної програми

ЗАПРОПОНОВАНО:

Гарант освітньої програми: Кіліченко О. І., кандидат педагогічних наук,
доцент

Члени робочої групи Русин Г. А., кандидат педагогічних наук,
доцент

Романишин Р. Я., кандидат педагогічних наук,
доцент

ВНЕСЕНО:

Кафедрою педагогіки початкової освіти

Протокол № 16 від « 18» червня 2019 р.

Завідувач кафедри педагогіки початкової
освіти  Оліяр М.П.

ВНЕСЕНО:

Кафедрою фахових методик і технологій початкової освіти

Протокол № 13 від « 25» червня 2019 р.

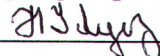
Завідувач кафедри фахових методик і технологій початкової
освіти  Луцан Н.І.

ПОГОДЖЕНО:

Вченою радою Педагогічного факультету

Протокол № 1 від «27» серпня 2019 р.

Голова вченої ради  Кондур О.С.

НАДАНО ЧИННОСТІ

Наказ ректора № 96/06-01-С-а від «30» серпня 2019 р.

ВВЕДЕНО В ДІЮ З:

« 1» вересня 2019 р.

Навчально-методичний відділ

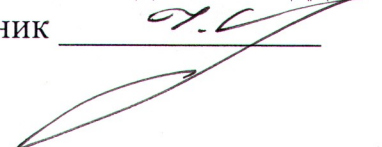
Начальник 

Освітньо-професійна програма «Початкова освіта» першого (бакалаврського) рівня вищої освіти галузі знань 01 Освіта/Педагогіка зі спеціальності 013 «Початкова освіта» розроблена відповідно до Закону України «Про вищу освіту», Положення про Міністерство освіти і науки України, затвердженого постановою Кабінету Міністрів України від 16 жовтня 2014 р., № 630.

Освітньо-професійна програма введена в дію з 1.09.2016 р. ухвалою Вченої ради ДВНЗ «Прикарпатський національний університет імені Василя Стефаника» (протокол № 7 від 30.08.2016), наказ № 125/06-01-С від «31» 08.2016.

Враховуючи розпорядження Кабінету Міністрів України від 14 грудня 2016 р. № 988-р «Про схвалення Концепції реалізації державної політики у сфері реформування загальної середньої освіти «Нова українська школа» на період до 2029 року», редакцію наказу Міністерства освіти і науки України від 21 грудня 2017 р. № 1648, положення Закону України «Про освіту» (2017 р.), новий Державний стандарт початкової освіти, Професійний стандарт «Вчитель початкових класів закладу загальної середньої освіти» пропозиції стейкхолдерів, до освітньо-професійної програми було внесено відповідні корективи (протоколи засідань Вченої ради університету № 5 від 29 травня 2018, № 7 від «30» серпня 2019 р.

Освітньо-професійна програма розроблена проектною групою в складі:

1. **Кіліченко О.І.**, кандидат педагогічних наук, доцент кафедри педагогіки початкової освіти ДВНЗ «Прикарпатський національний університет імені Василя Стефаника».
2. **Русин Г.А.**, кандидат педагогічних наук, доцент кафедри педагогіки початкової освіти ДВНЗ «Прикарпатський національний університет імені Василя Стефаника».
3. **Романишин Р. Я.**, кандидат педагогічних наук, доцент кафедри фахових методик і технологій початкової освіти ДВНЗ «Прикарпатський національний університет імені Василя Стефаника».

Рецензії-відгуки зовнішніх стейкхолдерів:

1. **Ільчишин Н.Є.**, директор Івано-Франківської ЗОШ I ступеня № 26
2. **Клімковська С.І.**, директор Івано-Франківської ЗОШ I-III ступенів № 21
3. **Кіяк І.М.**, директор Івано-Франківської приватної ЗОШ I-III ступенів «Католицька школа святого Василя Великого».
4. **Кімакович В. Є.**, керівник Департаменту освіти, науки та молодіжної політики Івано-Франківської обласної державної адміністрації.

**1. Профіль освітньої програми
зі спеціальності 013 «Початкова освіта»**

1 - Загальна інформація	
Повна назва вищого навчального закладу та структурного підрозділу	ДВНЗ «Прикарпатський національний університет імені Василя Стефаника», педагогічний факультет
Ступінь вищої освіти та назва кваліфікації мовою оригіналу	Ступінь вищої освіти: Бакалавр Назва кваліфікації : Вчитель початкової школи
Офіційна назва програми	Освітньо-професійна програма «Початкова освіта»
Тип диплому та обсяг освітньої програми	Диплом бакалавра, одиничний, 240 кредитів ЄКТС Термін навчання: 3 роки 10 місяців
Наявність акредитації	
Цикл/рівень	НРК України - 7 рівень, FQ-EHEA - перший цикл, EQF-LLL - 7 рівень
Передумови	Наявність повної загальної середньої освіти
Мова (мови) викладання	українська
Термін дії освітньої програми	2016-2020 р.р.
Інтернет-адреса постійного розміщення опису освітньої програми	https://nmv.pnu.edu.ua/wp-content/uploads/sites/118/2018/11/013-Osvitnia-prohrama.pdf
2 - Мета освітньої програми	
Підготовка бакалаврів за спеціальністю 013 «Початкова освіта», які володіють фундаментальними знаннями та відповідними компетентностями, необхідними для вирішення складних спеціалізованих задач, науково-дослідницьких завдань у професійно-педагогічній практиці початкової школи, креативним педагогічним мисленням, здатністю до інноваційної діяльності та саморозвитку.	

3 - Характеристика освітньої програми	
Предметна область (галузь знань, спеціальність, спеціалізація)	Галузь знань 01 Освіта/Педагогіка Спеціальність 013 Початкова освіта
Орієнтація освітньої програми	Освітньо-професійна програма підготовки бакалавра спеціальності 013 «Початкова освіта». <i>Об'єктами вивчення та діяльності є цілісний педагогічний процес початкової школи, зміст, форми й методи його організації. Цілі навчання - фундаментальна та спеціальна теоретична і практична підготовка бакалаврів спеціальності 013 «Початкова освіта». Теоретичний зміст предметної області: теоретичні засади процесу навчання учнів початкової школи освітніх галузей, визначених Державним стандартом початкової освіти, у тому числі теоретичні основи наукових галузей, що їм відповідають, а також психолого-педагогічні основи розвитку й виховання молодших школярів. Методи, методика й технології: здобувач вищої освіти має оволодіти системою методів навчання, розвитку й виховання молодших школярів, комплексом методик навчання учнів початкової школи освітніх галузей, визначених Держстандартом, та набути досвіду застосовування їх на практиці. Інструменти й обладнання: здобувач вищої освіти має оволодіти психолого-педагогічним інструментарієм, навчитися застосовувати матеріальні й ідеальні засоби навчання, в тому числі ІТ.</i>
Основний фокус ОП	Повна вища освіта за спеціальністю 013 «Початкова освіта». Ключові слова: початкова школа; освітній процес у початковій школі; створення освітнього середовища; навчання, розвиток, виховання й соціалізація молодших школярів; методи, технології, засоби і форми навчання та виховання учнів початкової школи; контроль та оцінювання навчальних досягнень учнів; педагогічні дослідження; методична робота в початковій школі; узагальнення педагогічного досвіду; рефлексія і професійний саморозвиток.
Особливості програми	Здобувач вищої освіти набуває компетентностей з різних галузей наук відповідно до специфіки роботи вчителя початкової школи; має можливість отримати поглиблену професійну підготовку в процесі вільного вибору окремих дисциплін та блоків вибіркових дисциплін; програма враховує регіональні особливості майбутньої професійної діяльності студентів, а також

	специфіку роботи з учнями з особливими освітніми потребами. Вона враховує гнучкість, прогностичність системи початкової освіти, а також побажання стейкхолдерів щодо покращення організації підготовки майбутніх фахівців, що відображається в періодичному оновленні вибіркових дисциплін.
4 - Придатність випускників до працевлаштування та подальшого навчання	
Придатність до працевлаштування	Сфера працевлаштування – заклади загальної середньої освіти. Вчитель початкової школи [2331] (Класифікатор професій ДК 003:2010).
Подальше навчання	Поглиблення загальних та фахових компетентностей у процесі навчання за програмами другого (магістерського) рівня вищої освіти. Набуття кваліфікації за іншими предметними спеціалізаціями в системі післядипломної освіти.
5 - Викладання та оцінювання	
Викладання та навчання	Загальний стиль викладання і навчання – студентоцентроване, особистісно зорієнтоване, проблемно-зорієнтоване та практико-зорієнтоване навчання. Під час лекцій, практичних занять, семінарів використовуються інформаційно-комунікаційні технології, технології розвивального, позиційного, контекстного, проектного навчання, ситуативного моделювання, інтерактивні, дослідницькі методи, робота в малих групах, мобільне навчання, самонавчання, цифрові і медійні технології та ін. У процесі проходження практик, самостійної роботи, виконання індивідуальних науково-дослідних завдань, курсових робіт здійснюється очне та дистанційне консультування студентів викладачами.
Оцінювання	<i>Види контролю:</i> вхідний, поточний, рубіжний, семестровий, самоконтроль. <i>Форми контролю:</i> усне і письмове опитування, поточні та підсумкові тестові опитування, в тому числі комп'ютерні; письмові та тестові екзамени; захисти курсових робіт, звітів про проходження практики, проектів, індивідуальних творчих завдань; контрольні роботи, есе, мультимедійні презентації та ін.; підсумкова атестація. Оцінювання навчальних досягнень студентів за 100-бальною шкалою ECTS, національною 4-бальною («відмінно», «добре», «задовільно», «незадовільно») і вербальною («зараховано», «не зараховано») системами.

Шкала оцінювання в закладі вищої освіти:			
Шкали оцінювання			
університетська	національна		шкала ECTS
90-100	5	відмінно	A
80-89	4	добре	B
70-79			C
60-69	3	задовільно	D
50-59			E
26-49	2	Незадовільно (з можливістю повторного складання)	FX
1-25			

6 – Програмні компетентності	
Інтегральна компетентність	Здатність розв'язувати складні спеціалізовані задачі та практичні проблеми у професійно-педагогічній діяльності, що передбачають застосування теоретичних положень і методів педагогіки, психології та окремих методик навчання й характеризуються комплексністю та невизначеністю умов.
Загальні компетентності (ЗК)	<p>ЗК-1. Загальнонавчальна. Здатність навчатися й оволодівати сучасними знаннями, зокрема інноваційними методичними підходами, сучасними системами, методиками, технологіями навчання, розвитку й виховання учнів початкової школи; знання чинного нормативного забезпечення початкової освіти тощо.</p> <p>ЗК-2. Інформаційно-аналітична. Здатність до пошуку, оброблення та аналізу, систематизації й узагальнення інформації, зокрема професійно-педагогічної, з різних джерел і формулювання логічних висновків.</p> <p>ЗК-3. Дослідницько-праксеологічна. Здатність виявляти та вирішувати проблеми в процесі професійно-педагогічної діяльності. Здатність приймати обґрунтовані рішення, працювати автономно.</p> <p>ЗК-4. Комунікативна. Здатність спілкуватися державною мовою на професійному рівні; володіти навичками літературного мовлення (його усною та писемною формами). Здатність до розуміння чужих і реалізації власних програм комунікативної поведінки, адекватних цілям та ситуаціям спілкування. Здатність до активної взаємодії з різними суб'єктами комунікації.</p>

Уміння застосовувати засоби комунікації для запобігання та врегулювання конфліктів.

ЗК-5. Громадянська компетентність. Здатність активно, відповідально та ефективно реалізовувати громадянські права й обов'язки для розвитку демократичного суспільства. Здатність орієнтуватися у проблемах сучасного суспільно-політичного життя в Україні, застосовувати процедури й технології захисту власних інтересів, прав і свобод інших громадян, зокрема учнів початкової школи; використовувати способи діяльності й моделі поведінки, що відповідають чинному законодавству України. Здатність зберігати та примножувати моральні, культурні, наукові цінності і досягнення суспільства на основі розуміння історії та закономірностей розвитку предметної області, її місця у загальній системі знань про природу і суспільство та у розвитку суспільства, техніки і технологій, використовувати різні види та форми рухової активності для активного відпочинку та ведення здорового способу життя.

ЗК-6. Етична. Здатність діяти з урахуванням принципів і норм етики, правил культури поведінки у стосунках із дорослими й дітьми на основі загальнолюдських та національних цінностей, норм суспільної моралі; дотримуватися принципів педагогічної професійної етики вчителя початкової школи.

ЗК-7. Соціокультурна. Здатність застосовувати знання, пов'язані із соціальною структурою та національною специфікою суспільства, з особливостями соціальних ролей; здатність до орієнтування у соціальних ситуаціях, розуміння соціального контексту художніх творів. Здатність діяти соціально відповідально та свідомо; спроможність ідентифікувати себе з цінностями професійного середовища; наявність професійної позиції вчителя; здатність до педагогічної діяльності на місцевому та регіональному рівнях з дотриманням принципів рівності, захисту прав учнів різних національностей та різних розумових здібностей, толерантності, поваги та бережливого ставлення до етнокультурного розмаїття.

ЗК-8. Міжособистісної взаємодії. Здатність до ефективної міжособистісної взаємодії, в т.ч. іноземною мовою; здатність успішно взаємодіяти з керівництвом, колегами, учнями та їхніми батьками; володіння алгоритмами конструктивного вирішення педагогічних

	<p>конфліктів; здатність працювати в команді; здатність бути критичним і самокритичним, наполегливим у реалізації поставлених завдань і взятих зобов'язань.</p> <p>ЗК-9. Професійна мобільність. Здатність швидко і успішно опановувати інноваційні технології, набувати нових знань і вмінь, здатність до саморозвитку і модернізації власної діяльності. Креативність в організації освітнього процесу в початковій школі.</p> <p>ЗК-10. Адаптивна. Здатність до адаптації в професійно-педагогічному середовищі та дій у нових ситуаціях, зокрема, тих, що передбачають навчання, розвиток і виховання молодших школярів, спілкування з їхніми батьками, комунікацію з адміністрацією школи й колегами.</p> <p>ЗК-11. Рефлексивна. Здатність до рефлексії професійної діяльності; здатність оцінювати результати педагогічних впливів та забезпечувати якість навчання, розвитку й виховання учнів початкової школи.</p> <p>ЗК-12. Здоров'язбережувальна компетентність. Здатність ефективно вирішувати завдання щодо збереження і зміцнення здоров'я (фізичного, психічного, соціального та духовного), як власного, так і оточуючих. Здатність застосовувати знання, вміння, цінності й практичний досвід для здійснення здоров'язбережувальної діяльності в освітньому середовищі початкової школи та створення психолого-педагогічних умов для формування здорового способу життя учнів.</p> <p>ЗК-13. Інформаційно-комунікаційна. Здатність до застосування сучасних засобів інформаційних і комп'ютерних технологій у професійній діяльності вчителя початкової школи; навички роботи в цифровому освітньому середовищі.</p>
<p>Спеціальні (фахові) компетентності (СК)</p>	<p>СК-1. Предметна компетентність.</p> <p>Здатність до застосування знань, умінь і навичок із циклу професійно-наукових дисциплін, що є теоретичною основою змісту освітніх галузей, визначених Державним стандартом початкової освіти, в освітньому процесі початкової школи. Здатність до організації навчальної діяльності у початковій школі відповідно до вимог НУШ. Здатність організовувати навчальний процес в інклюзивному класі. Здатність застосовувати сучасні методики і технології навчання молодших школярів. Здатність використовувати сучасні засоби, електронні та медіаресурси, цифрові інструменти</p>

в освітніх цілях.

Види предметних компетентностей: філологічна, математична, технологічна, природничо-наукова, мистецька.

СК-1.1. Філологічна компетентність. Здатність до застосування професійно профільованих лінгвістичних і літературознавчих знань, умінь та навичок, що становлять теоретичну основу початкового курсу мови навчання, мови вивчення, іноземної мови, літературного читання та їх окремих змістових ліній. Складниками філологічної компетентності є лінгвістична, мовленнєва, літературознавча.

СК-1.2. Математична компетентність. Здатність до застосування професійно профільованих математичних знань і вмінь, що утворюють світоглядну, теоретичну та операційно-діяльнісну основу Математичної освітньої галузі. Складниками математичної компетентності є арифметична, логічна, алгебраїчна, геометрична та тотожних перетворень.

СК-1.3. Технологічна компетентність. Здатність до застосування професійно профільованих проектно-технологічних знань, умінь і навичок, які є теоретичними основами побудови змісту технологічної освітньої галузі. Складниками технологічної компетентності є: компетентності з техніки обробки матеріалів, технічної творчості, декоративно-ужиткового мистецтва та самообслуговування.

СК-1.4. Інформатична компетентність. Здатність до застосування професійно-профільованих знань з основ використання сучасних інформаційних технологій в освіті та в інших галузях діяльності вчителя початкової школи. Складниками інформатичної компетентності є: здатність орієнтуватися в інформаційному просторі, оперувати інформаційними даними для ефективного виконання професійних обов'язків вчителя початкової школи; здатність розробляти електронні навчальні посібники, мультимедійне забезпечення, організовувати заняття з використанням ІКТ з метою поглиблення знань учнів, формування їхнього критичного мислення; вміння обмінюватися досвідом в інформаційно-комунікаційному педагогічному середовищі.

СК-1.5. Природничо-наукова компетентність. Здатність до застосування професійно профільованих природничо-наукових знань, практичних умінь і навичок,

які є теоретичними основами побудови змісту природознавчого матеріалу відповідної освітньої галузі початкової освіти. Складниками природничо-наукової компетентності є астрономічна, географічна, землезнавча, біологічна (ботанічна, зоологічна, анатомічна, фізіологічна), екологічна, валеологічна.

СК-1.6. Мистецька компетентність. Здатність до застосування професійно профільованих мистецьких знань, умінь і навичок, які становлять теоретичну та діяльнісно-технологічну основу Мистецької освітньої галузі загалом і окремих його змістових ліній. Складниками мистецької компетентності є музична, образотворча, мистецько-синтетична.

СК – 2. Психологічна компетентність. Здатність до розвитку учнів початкової школи як суб'єктів освітнього процесу на основі знань та вмінь про їхні вікові, індивідуальні особливості і соціальні чинники розвитку. Складниками психологічної компетентності є диференціально-психологічна, соціально-психологічна, аутопсихологічна.

СК – 2.1. Диференціально-психологічна. Здатність до застосування знань про особливості засвоєння навчального матеріалу учнями початкової школи у відповідності з їхніми індивідуальними та віковими характеристиками сприймання, уваги, уяви, пам'яті, мислення; вміння застосовувати ці знання при моделюванні ситуацій навчання, виховання й розвитку молодших школярів; спроможність урахувати у професійній діяльності тип темпераменту, вік, стать, антропологічні ознаки учнів; володіння психологічними методиками вивчення індивідуальних особливостей перебігу пізнавальних процесів дітей, спроможність їх урахування у проектуванні педагогічного процесу.

СК – 2.2. Соціально-психологічна. Здатність до застосування знань про особливості комунікативної діяльності учнів класу / учня початкової школи, взаємостосунки вчителя та учнів, закономірності педагогічного спілкування, соціальної ситуації, ситуацій міжособистісної взаємодії; вміння застосовувати ці знання в моделюванні навчально-виховного процесу в початковій школі.

СК – 2.3. Аутопсихологічна. Здатність до адекватного усвідомлення особистісно-професійних якостей, самопізнання, самооцінки як підґрунтя формування критичного, гуманістично зорієнтованого

мислення вчителя початкової школи, емоційної усталеності, екстраверсії, розвитку проникливості; інтелектуальна здатність до бачення, постановки й розв'язання проблем особистісного зростання учня; сформованість психологічного мислення вчителя початкової школи; його готовність до природовідповідних дій у процесі навчання (чуття самого себе й міри власних дій як першого вчителя); здатність до самоусвідомлення, саморозвитку, вдосконалення педагогічної діяльності з високим рівнем автономності.

СК – 3. Педагогічна компетентність. Здатність до проектування, організації, оцінювання, рефлексії та коригування освітнього процесу в початковій школі.

Складниками педагогічної компетентності є дидактична, виховна, організаційна.

СК – 3.1. Дидактична. Здатність майбутнього вчителя вирішувати стандартні та проблемні професійні завдання, що виникають в освітній практиці початкової школи, на основі сформованих знань про теоретичні засади побудови змісту і процесу навчання молодших школярів, у тому числі ґрунтовних знань про сучасну теорію і практику інклюзивного навчання; спроможність обґрунтовано обирати прийоми, засоби, технології, форми організації навчання; здатність використовувати інноваційні технології навчання в роботі з учнями при вивченні певної освітньої галузі/предмету початкової школи, у т.ч. у класі з інклюзивним навчанням.

СК – 3.2. Виховна. Здатність випускника до здійснення виховної діяльності з молодшими школярами; здатність до планування, проектування й аналізу виховного процесу початкової школи як цілісної педагогічної системи, яка включає мету, завдання, зміст, методи, прийоми, педагогічні засоби, форми організації, діяльність вихователя й вихованців; спрямованість на досягнення відповідних результатів; здатність ефективно використовувати виховний потенціал уроків і занять з учнями в позаурочний час тощо.

СК – 3.3. Організаційна. Здатність до організації освітнього процесу в початковій школі, систематичного підвищення професійно-педагогічної кваліфікації.

СК – 4. Методична компетентність. Здатність ефективно діяти, розв'язуючи стандартні та проблемні методичні задачі під час навчання учнів освітніх галузей/змістових ліній, визначених Державним

стандартом початкової освіти. Методична компетентність ґрунтується на теоретичній і практичній готовності до проведення уроків за різними навчальними комплектами, що виявляється у сформованості системи дидактико-методичних знань і вмінь із окремих розділів та тем курсу, окремих етапів навчання й досвіду їх застосування та наявності емоційно-ціннісного ставлення до діяльності щодо навчання учнів певного предмета.

Види методичної компетентності (МК) визначаються відповідно до предметів, що вивчаються у початковій школі, наприклад: *СК – 4.1.* МК у навчанні учнів математики; *СК – 4.2.* МК у навчанні учнів української мови тощо.

Складники методичної компетентності:

СК – 4.1. Нормативна. Здатність аналізувати та опрацьовувати нормативні документи для використання у професійній діяльності.

СК – 4.2. Варіативна. Здатність учителя працювати за будь-яким навчально-методичним комплектом, здатність обирати найефективніший навчально-методичний комплект для досягнення цілей і завдань навчання предмета/освітньої галузі в початковій школі, визначених Державним стандартом і навчальною програмою.

СК – 4.3. Спеціально-методична. Здатність до навчання молодших школярів будь-яких елементів змісту програми.

СК – 4.4. Контрольно-оцінювальна. Здатність до об'єктивного оцінювання навчальних досягнень учнів початкової школи відповідно до Державних вимог до рівня загальноосвітньої підготовки учнів початкової школи, визначених у програмі.

СК – 4.5. Проектувально-моделювальна. Здатність моделювати та організовувати процес навчання предмета/освітньої галузі в початковій школі; здатність добирати доцільні методи, форми й засоби навчання та забезпечення взаємодії під час проектування діяльності учнів і вчителя на уроці)

СК – 4.6. Технологічна. Здатність застосовувати сучасні освітні технології, інноваційні підходи, передовий педагогічний досвід у процесі вивчення певної освітньої галузі/предмета.

СК – 5. Професійно-комунікативна компетентність (ПКК). Здатність актуалізовувати та застосовувати комунікативні знання, навички, вміння,

настанови, стратегії й тактики комунікативної поведінки, здобутий досвід комунікативної діяльності, а також індивідуально-психологічні якості особистості задля успішної педагогічної комунікативної діяльності з молодшими школярами, батьками, колегами; вміння долати комунікативні бар'єри, володіти технологією організації навчального діалогу з дітьми з особливими освітніми потребами та налагоджувати педагогічну співпрацю з батьками дітей з особливостями психофізичного розвитку.

Складники професійно-комунікативної компетентності вчителя початкової школи:

СК – 5.1. Емоційна. Здатність педагога усвідомлювати та визнавати власні почуття, а також почуття інших суб'єктів навчально-виховного середовища; здатність до самомотивації та керування власними емоціями у стосунках із вихованцями, колегами, батьками.

СК – 5.2. Вербально-логічна. Здатність педагога володіти доцільними формами вербального професійного спілкування в колективі, сприймати, осмислювати й відтворювати зміст і основну думку усних і письмових висловлювань, коригувати власне й чуже мовлення; здатність опрацьовувати, групувати навчальну інформацію, адекватно усвідомлювати комунікативний сенс повідомлень, запам'ятовувати й у разі необхідності актуалізовувати в пам'яті професійні знання, фактичні дані, навчальну інформацію.

СК – 5.3. Інтерактивна. Здатність педагога організовувати ефективну спільну навчально-виховну діяльність і педагогічне спілкування; здатність співпрацювати для досягнення поставленої мети, знаходячи при цьому шляхи взаємодії зі всіма суб'єктами освітнього середовища.

СК – 5.4. Соціально-комунікативна. Здатність учителя в будь-якій педагогічній ситуації орієнтуватися на всіх учасників освітнього середовища, приймати правильні рішення і, як наслідок, досягати поставленої мети навчання, розвитку й виховання.

СК – 5.5. Технічна. Здатність учителя забезпечити процесуальний бік педагогічного спілкування; володіння технікою педагогічного спілкування з суб'єктами освітнього середовища.

СК – 5.6. Предметно-змістова. Володіння змістовим аспектом комунікації, термінологією, мовленнєвими

	конструкціями, що притаманні всім предметам, визначеним навчальним планом початкової школи.
--	---

Код	Програмні результати навчання
ЗНАННЯ	
РН1	Володіння системою наукових знань із дисциплін загальної та професійної підготовки. Знання сучасних теоретичних основ освітніх галузей, визначених Державним стандартом початкової освіти.
РН2	Знання мети, завдань, змісту, методів, організаційних форм і засобів початкової освіти, сутності процесів виховання, навчання й розвитку учнів початкової школи; структури календарно-тематичного планування, особливостей ведення журналу обліку успішності учнів; специфіки виховної роботи на уроках й у позаурочній діяльності.
РН3	Знання вікових особливостей дітей, індивідуальних відмінностей у перебігу їхніх пізнавальних процесів.
РН4	Знання закономірностей та теорії процесу навчального пізнання, сучасних навчальних технологій.
РН5	Знання сутності методичних систем навчання учнів початкової школи освітніх галузей/змістових ліній, визначених Державним стандартом початкової освіти, сучасних методів навчання в умовах інклюзії.
РН6	Знання нормативних документів, що регламентують початкову освіту: Державного стандарту початкової освіти, навчальних програм предметів, які вивчаються в початковій школі, критеріїв оцінювання навчальних досягнень учнів початкової школи, вимог Концепції Нової української школи.
ВМІННЯ І НАВИЧКИ	
РН7	Уміння застосовувати знання із дисциплін загальної та професійної підготовки у педагогічній діяльності.
РН8	Уміння проєктувати процес навчання предмета у вигляді календарно-тематичного планування для певного класу, теми.
РН9	Уміння розробляти проєкти уроків з певного предмета та їх фрагменти, методику роботи над різними видами завдань з метою опанування учнями певних елементів змісту навчальної програми.
РН10	Уміння здійснювати моніторинг якості навчальних досягнень учнів з певної теми, контроль і оцінювання навчальних досягнень молодших школярів згідно з критеріями оцінювання та відповідно до державних вимог до рівня навчальних досягнень учнів, визначених програмою з певного предмета. Уміння використовувати сучасні психолого-педагогічні методики діагностування молодших школярів.
РН11	Уміння проводити уроки в початковій школі, аналізувати урок

	щодо досягнення його мети й завдань, оцінювати ефективність застосованих форм, методів, засобів і технологій, використовувати інноваційні технології вивчення певної освітньої галузі/предмета в класі з інклюзивним навчанням.
PH12	Уміння проектувати зміст і методичний інструментарій проведення виховних заходів у початковій школі.
PH13	Уміння працювати з комп'ютерними мережами, застосовувати інформаційно-комунікаційні та медійні технології для організації освітнього процесу в початковій школі.
КОМУНІКАЦІЯ	
PH14	Здатність до здійснення ефективної комунікації, в т.ч. іноземною мовою, у процесі вирішення професійно-педагогічних задач, усунення комунікативних бар'єрів, організації навчального діалогу з дітьми з особливими освітніми потребами.
PH15	Здатність прогнозувати, проектувати та коригувати педагогічну комунікацію із суб'єктами освітнього процесу початкової школи на засадах етики професійного спілкування, налагоджувати педагогічну співпрацю з батьками дітей з особливостями психофізичного розвитку.
PH16	Здатність до створення безпечного, психологічно комфортного, толерантного, здоров'язбережувального освітнього середовища, зорієнтованого на особистісний, творчий і духовний розвиток учнів з урахуванням їхніх вікових, індивідуальних особливостей та регіональних чинників розвитку
ВІДПОВІДАЛЬНІСТЬ І АВТОНОМІЯ	
PH17	Здатність до навчання впродовж життя і вдосконалення з високим рівнем автономності набутої під час навчання кваліфікації.
PH18	Здатність аналізувати соціально та особистісно значущі світоглядні проблеми, працювати в команді, реалізувати свої права й обов'язки як члена демократичного суспільства, приймати рішення на основі сформованих ціннісних орієнтацій.

8 – Ресурсне забезпечення реалізації програми	
Кадрове забезпечення	<p>Спеціальність «Початкова освіта» забезпечують:</p> <p>докторів наук – 11</p> <p>професорів – 7</p> <p>Кандидатів наук - 32</p> <p>Доцентів - 29</p> <p>Асистентів- 1</p> <p>90 % викладачів відповідає вимогам пункту 30 Постанови Кабінету Міністрів України від 10 травня 2018 р. № 347 «Про внесення змін до постанови Кабінету Міністрів України від 30 грудня 2015 р. № 1187».</p> <p>Всі викладачі періодично за планом проходять стажування., беруть участь у проєктах, тренінгах, онлайн-курсах.</p>

<p>Матеріально-технічне забезпечення</p>	<p>Підготовка студентів спеціальності «Початкова освіта» здійснюється в аудиторіях корпусів у м. Івано-Франківську по вул. Бандери, 1, вул. Шевченка, 57.</p> <p>Забезпеченість навчальними приміщеннями, комп'ютерними робочими місцями, мультимедійним обладнанням відповідає освітній потребі.</p> <p>Студенти Педагогічного факультету використовують 2 комп'ютерні класи, з'єднані локальною мережею, виділений Internet-канал, точка бездротового доступу до мережі Internet. Користування Internet-мережею безлімітне.</p> <p>У навчальному процесі використовується безкоштовне програмне забезпечення загального призначення.</p> <p>У процесі підготовки майбутніх учителів початкової школи використовується обладнання Центру інноваційних технологій у рамках програми ЄС Еразмус+ «Модернізація педагогічної вищої освіти з використанням інноваційних технологій викладання – MoPED» (№586098-EPP-1-2017-1-UA-EPPKA2-SVNE-JP), Творчої лабораторії Нової української школи.</p> <p>Наявна вся необхідна соціально-побутова інфраструктура (гуртожитки, їдальня, спортивні зали та відкриті спортивні майданчики, тренажерні зали.. Кількість місць у гуртожитках відповідає вимогам</p>
<p>Інформаційне та навчально-методичне забезпечення</p>	<p>Інформація про освітньо-професійну програму «Початкова освіта», навчальний план, правила прийому, навчально-методичне забезпечення спеціальності «Початкова освіта», структурні підрозділи, контакти тощо розміщена на офіційному web-сайті ДВНЗ «Прикарпатський національний університет імені Василя Стефаника» http://pnu.edu.ua.</p> <p>Наукова бібліотека ДВНЗ «Прикарпатський національний університет імені Василя Стефаника» займає площу 4.817 кв.м., включає 13 читальних залів; 820 посадкових місць; площа читальних залів – 1.720,62 кв.м. Функціонує спеціалізований читальний зал Педагогічного факультету (фонд – 14.148 прим. ; посадкових місць - 80). Наявна електронна бібліотека (доступ http://lib.pu.if.ua/elibrary.php). У бібліотеці є 2 абонементи: абонемент навчальної та наукової літератури та абонемент художньої літератури. Бібліотечний фонд станом на січень 2019 року становить майже 826 000 прим. документів, в т.ч. 674 131 прим. книг, 52 871 прим. періодичних видань, 11 000 прим. електронних видань, 102 880 прим. неопублікованих документів.</p> <p>Як альтернативу бібліотека пропонує читачам використання електронних версій видань. Через сайт бібліотеки є доступ до електронної бібліотеки, де представлена навчальна, наукова, довідкова, художня література, а також рідкісні видання. Кількість електронних версій праць викладачів університету становить 7 323 прим. Основою для подальшого розвитку інформаційних технологій є сучасний Електронний каталог. Відкритий і доступний у віртуальному просторі ресурс дозволяє читачам працювати з інформаційним</p>

	<p>контентом цілодобово. Електронний каталог бібліотеки сьогодні налічує 526 528 записів. Щорічно зростає кількість відвідувань електронного каталогу. Майже 80% книжкового фонду занесена в електронний каталог. В університеті впроваджено в освітній процес та діяльність наукової бібліотеки сучасні інформаційні і комп'ютерні технології, забезпечено вільний доступу до світових освітніх та наукових ресурсів через мережу Інтернет, здійснюється постійне оновлення бази навчальної літератури та періодичних видань. У бібліотеці створено локальну комп'ютерну мережу із ПК, підключених до загальноуніверситетської мережі із виходом в Інтернет та зоною Wi-Fi.</p> <p>У бібліотеці для студентів і викладачів відкритий доступ до: Bookfi , Libraria. Архіву української періодики онлайн, до електронних ресурсів: Національної бібліотеки України ім. В.І. Вернадського, Електронної бібліотеки Парламентської бібліотеки України , Електронної повнотекстової колекції авторефератів дисертацій (1998 - 2011 рр.), Електронного архіву Наукової бібліотеки ім. Максимовича КНУ Т. Шевченка, Електронного архіву Національного університету «Києво-Могилянська академія», Антропос - інституційного репозитарію Наукової бібліотеки Львівського національного університету ім. І. Франка. У бібліотеці повні доступи до електронних ресурсів: Центру навчальної літератури, Бібліотеки Інституту сучасного мистецтва, Лань (Електронно-бібліотечної системи), JournalTOC, «Polpred.com Обзор СМИ». Є доступ до таких закордонних ресурсів: HighWire Press, Scholar.google. З жовтня 2017 року завдяки наявності відкритого доступу до наукометричних баз даних Scopus і Web of Science на постійній основі працівниками бібліотеки здійснюється консультаційна робота (реєстрація, розвиток власного профілю, пошук актуальної інформації, підбір потрібного видання та робота із посиланнями в наукових працях). Бібліотека виграла низку грантів, зокрема, грант програми «Еразмус+» (за підтримки Європейського Союзу) у конкурсі за проектом УБА "Все про Європу: читай, слухай, дізнавайся в пунктах європейської інформації"!</p> <p>Дані про забезпечення науковою, навчально-методичною, методичною літературою подано на офіційному web-сайті http://pnu.edu.ua.</p>
9 – Академічна мобільність	
Національна кредитна мобільність	<p>Організація академічної мобільності учасників освітнього процесу ґрунтується на «Положенні про академічну мобільність учасників освітнього процесу ДВНЗ «Прикарпатський національний університет імені Василя Стефаника» і передбачає можливість учасників освітнього процесу навчатися, викладати, стажуватися, проходити навчальну або виробничу практику, проводити наукові дослідження у партнерському вищому навчальному закладі України. Зокрема, викладачі університету мають можливість підвищити свою викладацьку майстерність та розвинути наукову діяльність шляхом проходження стажування у різних організаціях й установах України (85 укладених угод).</p>

	<p>Академічна мобільність реалізується через участь викладачів і студентів у наукових конференціях, навчально-методичних семінарах, тренінгах, онлайн-курсах, наукових проєктах, проведеннях спільних досліджень, підготовки спільних публікацій.</p>
<p>Міжнародна кредитна мобільність</p>	<p>Відповідно до «Положення про академічну мобільність учасників освітнього процесу Державного вищого навчального закладу «Прикарпатський національний університет імені Василя Стефаника» академічна мобільність передбачає можливість учасників освітнього процесу Університету навчатися, викладати, стажуватися, проходити навчальну або виробничу практику, проводити наукові дослідження у партнерських вищих навчальних закладах за кордоном з можливістю перезарахування в установленому порядку освоєних навчальних дисциплін, практик тощо.</p> <p>Шляхи забезпечення міжнародної кредитної мобільності:</p> <ol style="list-style-type: none"> 1. Прикарпатський національний університет імені Василя Стефаника є дійсним членом міжнародних організацій і об'єднань, серед яких: Європейська асоціація університетів (Брюссель, Бельгія); Консорціум українських університетів та Варшавського університету; Консорціум університетів балтійського регіону та України; Консорціум «Фізична культура і здоров'я» університетів Польщі та України; Союз Університетів «Один пояс – один шлях»; міжнародний консорціум університетів Collegium Carpathicum; Велика Хартія Університетів (Magna Charta Universitatum). 2. У рамках міжнародного співробітництва між ДВНЗ «Прикарпатський національний університет імені Василя Стефаника» і закладами вищої освіти зарубіжжя укладено 90 діючих угод, зокрема з Університетом Карабюк, Туреччина; Українським Вільним університетом, Федеративна Республіка Німеччина; Пряшівським університетом, Словацька Республіка; Вищою Менор Коледжем, США; Університетом Нової Горіци, Республіка Словенія; Університетом Любляни, Республіка Словенія; Університетом Острави, Чеська Республіка; Університетом Констанц, Федеративна Республіка Німеччина; Факультетом математики та інформатики Лодзького університету, Республіка Польща; Вищою державною професійною школою в Хелмі, Республіка Польща; Варшавським університетом, Республіка Польща; Педагогічним університетом імені Комісії Національної Освіти, Республіка Польща; Вищою лінгвістичною школою в Ченстохові, Республіка Польща; Вроцлавським університетом, Республіка Польща; Природничо-гуманітарним університетом у Седльце, Республіка Польща; Люблінським Католицьким університетом Іоана Павла II, Республіка Польща; Університетом м. Аріель, Ізраїль; Університетом Матея Бела, Банська Бистриця, Словаччина та ін. 3. Участь у міжнародних проєктах: <ul style="list-style-type: none"> - кафедра педагогіки початкової освіти педагогічного факультету є організатором Міжнародного проєкту «Гірська

	<p>школа. Стан. Проблеми. Перспективи розвитку» спільно з Центром дослідження Аппалач (США). Термін проєкту - 2017-2022 р.р.;</p> <p>- академічна група в складі викладачів кафедри педагогіки початкової освіти проф. Будник О.Б., доцентів Червінської І.Б., Близнюк Т.О.) є учасниками міжнародного проєкту ERASMUS+«MoPED – Модернізація вищої педагогічної освіти з використання інноваційних інструментів викладання» (№ 586098-EPP-1-2017-1-UA-EPPKA2-SVNE-JP).</p> <p>4. Відповідно до програм студентської мобільності з Фондом Інституту Східноєвропейських досліджень (Республіка Польща) укладена Угода про співпрацю сторін, яка має на меті підтримати та відзначити досягнення обдарованих студентів.</p> <p>Студенти мають можливість перебувати у міжнародних відрядженнях з метою вивчення досвіду роботи вчителів зарубіжних початкових шкіл (м. Хелм, Республіка Польща, школа № 11), участі в міжнародних студентських конференціях, семінарах (Педагогічний університет імені Комісії Національної Освіти в м. Кракові, Вища державна професійна школа в Хелмі (Республіка Польща) та ін.</p>
<p>Навчання іноземних здобувачів вищої освіти</p>	

Перелік компонент освітньо-професійної програми та їх логічна послідовність

2.1. Перелік компонент ОП

Код н/д	Компоненти освітньої програми (навчальні дисципліни, курсові проекти (роботи), практики, кваліфікаційна робота)	Кількість кредитів	Форма підсумк. контролю
1	2	3	4
1. Цикл загальної підготовки			
1.1. Обов'язкові дисципліни			
OK1.1	Історія України	3	залік
OK1.2	Історія української культури	3	залік
OK1.3	Українська мова за професійним спрямуванням	3	залік
OK1.4	Філософія	3	залік
OK1.5	Фізична культура		
1.2. Вибіркові дисципліни			
1.2.1. Дисципліни за вибором ЗВО			
BK1.1	Політологія	3	залік
BK1.2	Іноземна мова	6	екзамен
1.2.2. Дисципліни вільного вибору студента			
BK1.3	Основи економічної теорії	3	залік
BK1.4	Основи охорони праці		
BK1.5	Економіка праці		
BK1.6	Соціологія	3	залік
BK1.7	Безпека життєдіяльності		
BK1.8	Релігієзнавство		
BK1.9	Трудове право	3	залік
BK1.10	Цивільний захист		
2. Цикл професійної підготовки			
2.1. Обов'язкові дисципліни			
2.1.1. Теоретична підготовка			
OK2.6	Основи педагогіки зі вступом до спеціальності	6	екзамен
OK2.7	Сучасні інформаційні технології з основами інформатики та програмування	3	екзамен
OK2.8	Анатомія, фізіологія дітей з основами генетики та валеології	3	залік
OK2.9	Дидактика	6	екзамен
OK2.10	Теорія та методика виховання	5	екзамен
OK2.11	Педагогічна майстерність	3	екзамен
OK2.12	Математика	9	екзамен екзамен
OK2.13	Сучасна українська мова з практикумом	12	екзамен

			екзамен залік
ОК2.14	Основи природознавства та суспільствознавства	3	екзамен
ОК2.15	Методика навчання освітньої галузі «Математика»	9	екзамен екзамен
ОК2.16	Методика навчання української мови	6	екзамен екзамен
ОК2.17	Дитяча література та методика навчання літературного читання	7	екзамен
ОК2.18	Методика навчання інформатики	3	залік
ОК2.19	Методика навчання освітньої галузі «Природознавство»	5	залік екзамен
ОК2.20	Методика навчання освітньої галузі «Суспільствознавство»	3	екзамен
ОК2.21	Методика трудового навчання	4	екзамен
ОК2.22	Методика навчання освітньої галузі «Здоров'я і фізична культура»	4	залік
ОК2.23	Музичне мистецтво з методикою навчання	4	залік
ОК2.24	Образотворче мистецтво з методикою навчання	4	залік
ОК2.25	Технології навчання освітніх галузей в ПШ	3	екзамен
ОК2.26	Психологія загальна	3	екзамен
ОК2.27	Психологія педагогічна	3	екзамен
2.1.2. Практична підготовка			
ПП2.1	Навчальна практика	3	залік
ПП2.2	Виробнича практика I	6	залік
ПП2.3	Виробнича практика II	9	залік
ПП2.4	Курсова робота з методик початкової освіти	3	екзамен
ПП2.5	Курсова робота з педагогіки	3	екзамен
ПП2.6	Курсова робота з дисциплін вільного вибору студентів	3	екзамен
ПП2.7	Атестація (комплексний екзамен із окремих методик початкової освіти)	1,5	екзамен
ПП2.8	Атестація (фаховий екзамен з фундаментальних дисциплін початкової освіти)	1,5	екзамен
2.2. Вибіркові дисципліни			
2.2.1. Дисципліни за вибором ЗВО			
ВК2.1	Основи інклюзивної освіти	3	екзамен
ВК2.2	Історія педагогіки	3	залік
ВК2.3	Медіадидактика	3	залік
ВК2.4	Основи педагогічних досліджень	3	залік
ВК2.5	Педагогічна інноватика	3	екзамен
ВК2.6	Практичний курс англійської мови	6	екзамен
2.2.2. Дисципліни вільного вибору студента			
ВК2.7	Основи здоров'язбереження	3	екзамен

ВК2.8	Екологія дитинства		
ВК2.9	Основи культури і техніки мовлення	3	екзамен
ВК2.10	Виразне читання в початковій школі		
ВК2.11	Організація педагогічного процесу в початковій школі	3	екзамен
ВК2.12	Педагогічний менеджмент		
ВК2.13	Основи комунікативної діяльності майбутніх учителів початкових класів	3	залік
ВК2.14	Методика виховної роботи		
ВК2.15	Технології соціально-педагогічної діяльності в початковій школі		
ВК2.16	Література та інклюзія	3	залік
ВК2.17	Практикум з математики		
ВК2.18	Авторські методики навчання англійської мови		
ВК2.19	Практикум зі шкільного музичного репертуару	3	залік
ВК2.20	Музично-гурткова робота в початковій школі		
ВК2.21	Музична грамота вчителя початкової школи		
ВК2.22	Основи хореографії з методикою навчання	3	залік
ВК2.23	Методика хореографічної роботи в початковій школі		
ВК2.24	Розвиток творчих здібностей молодших школярів	3	залік
ВК2.25	Інноваційні концепції музичного виховання учнів		
ВК2.26	Формування міжпредметної естетичної компетентності у молодших школярів		
ВК2.27	Основи формування комунікативної компетентності молодшого школяра	3	залік
ВК2.28	Формування лексико-народознавчої компетентності майбутнього вчителя початкової школи		
ВК2.29	Особливості проведення уроків у малочисельній школі		
ВК2.30	Практикум з методики математики	3	залік
ВК2.31	Нетипові методи розв'язування математичних задач		
ВК2.32	Методика розв'язування задач з логічним навантаженням		
ВК2.33	Практичний курс з англійської мови	9	Залік екзамен
ВК2.34			
ВК2.35	Методика навчання англійської мови в ПШ	3	залік

ВК2.36	Англійська література для дітей	3	залік
ВК2.37 ВК2.38	Практична граматики англійської мови	6	Залік екзамен
ВК2.33	Дошкільна педагогіка	3	залік
ВК2.34	Основи образотворчого мистецтва з методикою керівництва та художня праця	3	залік
ВК2.35	Теорія та методика фізичного виховання та валеологічної освіти	3	залік
ВК2.36	Теорія та методика формування елементарних математичних уявлень та ознайомлення дітей з природою	3	залік
ВК2.37	Ознайомлення дітей з природою	3	екзамен
ВК2.38	Ознайомлення дітей з довіллям та розвиток рідного мовлення	6	екзамен
ВК2.33	Технічні засоби реалізації інформаційних процесів	3	залік
ВК2.34	Програмні засоби реалізації інформаційних процесів	3	залік
ВК2.35	Комп'ютерні технології в освіті	3	залік
ВК2.36 ВК2.37	Технології навчання інформатики в початковій школі	6	залік екзамен
ВК2.38	Методика викладання інформатики в ЗОШ	6	екзамен
ВК2.33	Методика роботи з самодіяльним колективом	3	залік
ВК2.34	Ритміка і хореографія	3	залік
ВК2.35	Мистецтво балетмейстера	3	залік
ВК2.36 ВК2.37	Теорія та методика танцю (народного, класичного, сучасного)	6	залік екзамен
ВК2.38	Методика викладання хореографії в школі	6	екзамен
ВК2.33	Соціальна психологія	3	залік
ВК2.34	Етнопсихологія	3	залік
ВК2.35	Психологічна консультація	3	залік
ВК2.36 ВК2.37	Конфліктологія	6	залік екзамен
ВК2.38	Психотерапія з практикумом	6	екзамен
ВК2.33	Основи інклюзивної педагогіки зі вступом до спец.	3	залік

ВК2.34	Інклюзивна освіта за кордоном	3	залік
ВК2.35 ВК2.36	Методики навчання і виховання дітей з особливими освітніми потребами	6	залік екзамен
ВК2.37	Толерантність в інклюзивному процесі	3	залік
ВК2.38	Основи спеціальної педагогіки	6	екзамен
ВК2.33	Основи теорії музики та гра на музичному інструменті	3	залік
ВК2.34	Хоровий клас і постановка голосу	3	залік
ВК2.35	Історія української музики та народна музична творчість	3	залік
ВК2.36 ВК2.37	Основи музичного виховання в початковій школі та практикум роботи з хором	6	залік екзамен
ВК2.38	Вокально-хорова робота і диригування	6	екзамен
Загальний обсяг обов'язкових компонент		150	
Загальний обсяг вибіркового компонент		90	
ЗАГАЛЬНИЙ ОБСЯГ ОСВІТНЬОЇ ПРОГРАМИ		240	

2.2. Структурно-логічна схема ОП

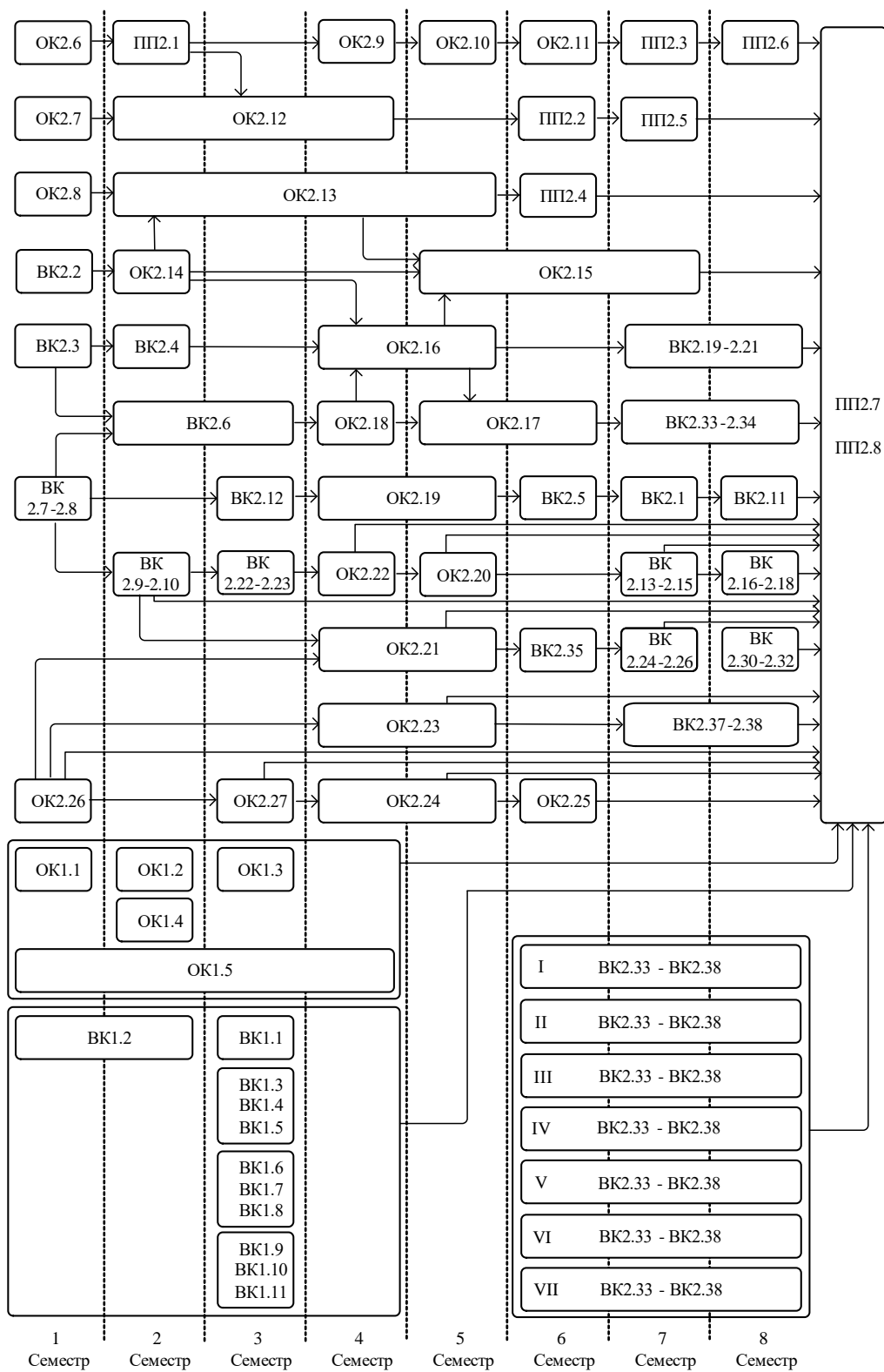

3. Форма атестації здобувачів освіти

Атестація випускників освітньої програми спеціальності 013 «Початкова освіта» проводиться у вигляді комплексного екзамену з фахових методик початкової освіти та фахового екзамену з фундаментальних дисциплін початкової освіти і завершується видачею документа встановленого зразка про присудження ступеня бакалавра із присвоєнням кваліфікації: Вчитель початкової школи.

Атестація здійснюється відкрито і публічно.

Освітню програму розроблено на основі таких матеріалів:

1. Державний стандарт початкової освіти. URL : <http://mon.gov.ua/content/%D0%9E%D1%81%D0%B2%D1%96%D1%82%D0%B0/derj-standart-pochatk-new.pdf>
2. Державний стандарт початкової загальної освіти для дітей з особливими освітніми потребами <https://zakon.rada.gov.ua/laws/show/607-2013-%D0%BF>
3. Закон України “Про вищу освіту” <https://zakon.rada.gov.ua/laws/show/1556-18> та інші нормативно-правові документи України в галузі вищої освіти.
4. Закон України «Про освіту» [Електронний ресурс]. Режим доступу: <http://zakon5.rada.gov.ua/laws/show/1060-12>
5. Напрацювання проекту TUNING (Education). URL : <http://www.unideusto.org/tuningeu/publications/269-reference-points-for-the-design-and-delivery-of-degree-programmes-in-education.html>
6. Національна рамка кваліфікацій. URL : <https://zakon.rada.gov.ua/laws/show/1341-2011-%D0%BF/paran12#n12>
7. Нова українська школа. Концептуальні засади реформування середньої школи, 2017. URL: <https://osvita.ua/doc/files/news/520/52062/new-school.pdf>
8. Професійний стандарт «Вчитель початкових класів закладу загальної середньої освіти. URL : <https://ips.ligazakon.net/document/FN045030>
9. Розроблення освітніх програм. Методичні рекомендації. / Авт.: В.М. Захарченко, В.І. Луговий, Ю.М. Рашкевич, Ж.В. Таланова / За ред. В.Г. Кременя. – К.: ДП «НВЦ «Пріоритети», 2014. – 120 с.

6	3K1	3K2	3K3	3K4	3K5	3K6	3K7	3K8	3K9	3K10	3K11	3K12	3K13	CK 1	CK1.1	CK1.2	CK1.3	CK1.4	CK1.5	CK1.6	CK2	CK2.1	CK2.2	CK2.3	CK3	CK3.1	CK3.2	CK3.3	CK4	CK4.1	CK4.2	CK4.3	CK4.4	CK4.5	CK4.6	CK 5	CK5.1	CK5.2	CK5.3	CK5.4	CK5.5	CK5.6						
OK2.1 7	+	+		+							+				+															+																		
OK2.1 8	+	+							+				+				+															+												+				
OK2.1 9	+	+		+							+																			+																		
OK2.2 0					+	+																																					+		+			
OK2.2 1	+	+		+							+																							+														
OK2.2 2					+							+	+					+				+									+																	
OK2.2 3	+	+		+					+				+						+						+	+	+	+	+	+	+							+			+				+			
OK2.2 4													+								+									+																		
OK2.2 5	+	+	+	+					+																					+																		
OK2.2 6																						+																										
OK2.2 7																						+																										
III2.1	+	+	+	+				+			+	+				+	+	+	+	+	+		+	+	+	+	+	+	+																			
III2.2	+	+	+	+	+	+	+	+	+	+	+	+	+		+	+	+	+	+	+	+		+	+	+	+	+	+	+	+	+	+	+	+	+	+			+	+	+	+	+	+	+	+		
III2.3	+	+	+	+	+	+	+	+	+	+	+	+	+		+	+	+	+	+	+	+		+	+	+	+	+	+	+	+	+	+	+	+	+	+	+			+	+	+	+	+	+	+		
III2.4	+	+	+	+	+	+	+	+	+	+	+	+	+		+	+	+	+	+	+	+		+	+	+		+	+	+		+			+	+	+	+	+				+				+		
III2.5	+	+	+	+	+	+	+	+	+	+	+	+	+		+	+	+	+	+	+	+		+	+	+		+	+	+		+			+	+	+	+	+				+				+		
III2.6	+	+	+	+	+	+	+	+	+	+	+	+	+		+	+	+	+	+	+	+		+	+	+		+	+	+		+			+	+	+	+	+				+				+		
III2.7	+	+	+								+			+	+	+	+		+							+	+	+	+																+	+		
III2.8	+	+	+								+			+												+				+																		
BK2.1	+	+				+	+				+	+		+									+		+		+											+							+			
BK2.2	+	+			+		+				+																																					
BK2.3	+	+		+					+	+	+		+																																			
BK2.4	+	+	+	+					+	+	+		+																											+								
BK2.5	+	+							+				+	+			+											+		+	+	+	+	+	+	+	+	+									+	
BK2.6	+	+		+			+								+			+	+	+																								+				+
BK2.7	+	+	+									+	+	+						+				+		+					+														+	+	+	
BK2.8	+	+	+									+	+	+					+						+		+																			+	+	+

	3К1	3К2	3К3	3К4	3К5	3К6	3К7	3К8	3К9	3К10	3К11	3К12	3К13		СК1.1	СК1.2	СК1.3	СК1.4	СК1.5	СК1.6		СК2.1	СК2.2	СК2.3		СК3.1	СК3.2	СК3.3		СК4.1	СК4.2	СК4.3	СК4.4	СК4.5	СК4.6		СК5.1	СК5.2	СК5.3	СК5.4	СК5.5	СК5.6			
БК2.9		+		+		+		+						+								+																		+		+	+		
БК2.10	+			+									+	+	+																														
БК2.11	+	+	+	+		+	+		+					+									+	+	+					+						+			+						
БК2.12	+	+	+	+		+	+		+					+										+	+	+					+						+		+						
БК2.13	+	+	+	+	+	+	+	+	+	+	+		+		+								+	+	+		+		+							+	+		+	+	+	+	+		
БК2.14	+	+	+	+	+	+	+	+	+	+	+	+	+										+					+	+							+			+	+	+	+	+		
БК2.15	+	+	+	+	+	+	+	+	+	+	+	+	+										+	+				+	+							+			+	+	+	+	+		
БК2.16	+	+	+	+	+	+	+	+	+	+	+		+		+								+	+	+		+		+						+	+		+	+	+	+	+			
БК2.17	+	+	+	+																																									
БК2.18	+	+	+	+	+	+	+	+	+	+	+	+	+											+	+														+	+	+	+	+		
БК2.19	+	+	+	+	+			+	+	+	+										+		+	+			+	+	+		+	+	+	+	+	+					+	+			
БК2.20	+	+	+	+	+			+	+	+	+										+		+	+			+	+	+		+	+	+	+	+	+					+	+			
БК2.21	+	+	+				+		+	+	+										+		+	+						+						+			+		+	+			
БК2.22	+			+							+										+																								
БК2.23	+			+							+										+																								
БК2.24	+	+									+																																		
БК2.25	+	+							+				+	+																															
БК2.26	+			+							+										+																								
БК2.27	+			+										+												+																			
БК2.28				+							+				+																												+		
БК2.29	+	+		+							+																																		
БК2.30	+	+									+					+																													
БК2.31	+	+									+					+																													
БК2.32	+	+									+					+																													
Англ																																													
БК2.33	+	+	+	+	+	+	+	+	+	+	+	+	+		+								+	+			+	+											+	+	+	+	+		
БК2.34	+	+	+	+	+	+	+	+	+	+	+	+	+		+								+	+	+		+	+		+	+	+	+	+	+				+	+	+	+	+		
БК2.35	+	+	+	+	+	+	+	+	+	+	+	+	+		+									+	+																+	+	+	+	+
БК2.36	+	+	+	+	+	+	+	+	+	+	+	+	+		+								+	+	+		+	+												+	+	+	+	+	
БК2.37	+	+	+	+	+	+	+	+	+	+	+	+	+		+								+	+	+		+	+												+	+	+	+	+	
БК2.38	+	+	+	+	+	+	+	+	+	+	+	+	+		+								+	+	+		+	+												+	+	+	+	+	

ВК2.35	+	+	+	+		+	+	+	+	+	+	+	+		+	+	+	+	+		+	+	+		+		+	+	+	+	+	+		+	+	+	+	+	+												
ВК2.36	+	+	+	+	+	+	+	+	+	+	+	+	+									+	+	+		+		+										+	+	+	+	+									
ВК2.37	+	+	+	+	+	+	+	+	+	+	+	+										+	+	+		+														+	+	+	+								
ВК2.38	+	+	+	+		+	+	+	+	+	+	+	+										+	+	+		+		+													+	+	+	+	+					
Музыка																																																			
ВК2.33	+	+			+		+		+													+		+			+	+	+		+	+	+	+	+	+		+	+	+	+	+		+	+	+	+	+			
ВК2.34	+	+			+		+		+													+		+			+	+	+		+	+	+	+	+	+		+	+	+	+	+		+	+	+	+	+			
ВК2.35	+	+			+		+		+																	+	+																						+		
ВК2.36	+	+			+		+		+													+		+			+	+	+		+	+	+	+	+	+		+	+	+	+	+		+	+	+	+	+			
ВК2.37	+	+			+		+		+													+		+			+	+	+		+	+	+	+	+	+		+	+	+	+	+		+	+	+	+	+			
ВК2.38	+	+			+		+		+													+		+			+	+	+		+	+	+	+	+	+		+	+	+	+	+		+	+	+	+	+			

	PH1	PH2	PH3	PH4	PH5	PH6	PH7	PH8	PH9	PH10	PH11	PH12	PH13	PH14	PH15	PH16	PH17	PH18
OK2.21	+	+			+	+		+	+	+	+	+						
OK2.22	+	+	+				+	+		+	+	+	+	+	+	+	+	+
OK2.23	+	+			+	+	+				+							
OK2.24	+	+				+			+		+					+		
OK2.25	+	+	+	+		+		+								+		+
OK2.26			+	+										+	+	+	+	+
OK2.27			+	+										+	+	+	+	+
ПП2.1	+						+										+	+
ПП2.2	+	+	+	+	+	+	+	+	+	+	+	+	+	+	+	+	+	+
ПП2.3	+	+	+	+	+	+	+	+	+	+	+	+	+	+	+	+	+	+
ПП2.4	+	+	+	+	+	+	+	+	+	+	+	+	+		+		+	+
ПП2.5	+	+	+	+	+	+	+	+	+	+							+	+
ПП2.6	+	+	+	+	+	+	+	+	+	+							+	+
ПП2.7	+	+	+		+	+	+	+	+		+					+		
ПП2.8	+	+	+	+		+	+	+	+	+	+	+		+	+		+	
БК2.1	+	+	+	+	+	+	+							+	+	+		
БК2.2	+						+									+	+	+
БК2.3	+	+	+	+		+	+	+					+	+			+	
БК2.4	+		+	+			+				+				+			+
БК2.5	+	+	+		+	+	+				+			+			+	
БК2.6	+		+											+			+	
БК2.7	+		+			+	+							+	+	+	+	+
БК2.8	+		+			+	+							+	+	+	+	
БК2.9	+								+			+		+	+		+	
БК2.10	+								+			+		+	+		+	
БК2.11	+	+	+				+				+			+	+	+	+	+
БК2.12	+	+	+				+				+			+	+	+	+	+
БК2.13	+								+			+		+	+		+	
БК2.14	+	+				+						+		+	+	+	+	+
БК2.15		+	+			+						+	+	+		+	+	+
БК2.16	+		+							+	+		+	+	+	+		
БК2.17	+		+							+	+		+				+	

БК2.35											+		+		+			
БК2.36											+		+		+			
БК2.37											+		+		+			
БК2.38											+		+		+			
Хореогр.																		
БК2.33		+	+										+			+		+
БК2.34		+	+										+			+		+
БК2.35		+	+										+			+		+
БК2.36		+	+										+			+		+
БК2.37		+	+										+			+		+
БК2.38		+	+										+			+		+
Психол																		
БК2.33	+		+	+	+	+				+				+	+		+	+
БК2.34	+		+	+	+	+				+				+	+		+	+
БК2.35	+		+	+	+	+				+				+	+		+	+
БК2.36	+		+	+	+	+				+				+	+		+	+
БК2.37	+		+	+	+	+				+				+	+		+	+
БК2.38	+		+	+	+	+				+				+	+		+	+
Инкл																		
БК2.33	+	+	+	+	+	+	+	+	+	+	+			+	+		+	
БК2.34	+		+		+						+	+		+			+	
БК2.35	+	+	+	+	+	+	+	+	+	+	+			+	+	+		+
БК2.36	+	+	+	+	+	+	+	+	+	+	+			+	+	+		+
БК2.37	+	+			+							+		+	+	+	+	
БК2.38	+	+	+	+	+	+	+	+	+	+	+			+	+		+	
Муз																		
БК2.33	+	+	+					+		+		+			+		+	
БК2.34	+	+	+					+		+		+			+		+	
БК2.35	+		+									+				+		
БК2.36	+	+	+					+		+		+			+		+	
БК2.37	+	+	+					+		+		+			+		+	
БК2.38	+	+	+					+		+		+			+		+	

ЗАТВЕРДЖЕНО

Вчена рада ДВНЗ

«Прикарпатський національний
університет імені Василя Стефаника»
Протокол від «30» серпня 2016 р.

Голова Вченої
ради



ОСВІТНЬО-ПРОФЕСІЙНА ПРОГРАМА
«Початкова освіта»
перший (бакалаврський) рівень

Галузь знань	01 «Освіта»
Спеціальність	013 Початкова освіта
Кваліфікація	Учитель початкової школи
Спеціалізація	Виховна робота; Дошкільна освіта; Англійська мова і література; Інформатика; Інклюзивна освіта; Хореографія; Музика; Образотворче мистецтво; Практична психологія;

ВНЕСЕНО

Науково-методичною радою Педагогічного факультету
Протокол № 6
від «25» травня 2016р.
Голова
науково-методичної ради
Кондур О.С.

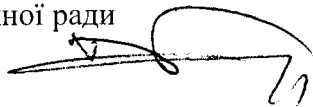

ПОГОДЖЕНО

Вченою радою Педагогічного факультету
Протокол № 7
від «30» серпня 2016р.
Голова вченої ради



Peta O. S.

ВВЕДЕНО В ДІЮ З

«1» вересня 2016 р.

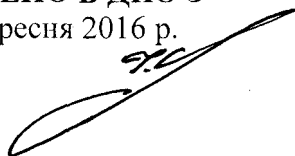

ПРОЕКТНА ГРУПА

Керівник (гарант):

Кіліченко О.І., кандидат педагогічних наук, доцент кафедри педагогіки початкової освіти ДВНЗ «Прикарпатський національний університет імені Василя Стефаника»

Члени групи:

Русин Г.А., кандидат педагогічних наук, доцент кафедри педагогіки початкової освіти ДВНЗ «Прикарпатський національний університет імені Василя Стефаника»

Романишин Р. Я., кандидат педагогічних наук, доцент кафедри фахових методик і технологій початкової освіти ДВНЗ «Прикарпатський національний університет імені Василя Стефаника»

I. Преамбула

Освітня програма першого (бакалаврського) рівня вищої освіти ступеня «бакалавр» галузі знань 01 «Освіта» зі спеціальності 013 «Початкова освіта».

ОБОВ'ЯЗКОВИЙ БЛОК

Рівень вищої освіти	Перший (бакалаврський) рівень
Ступінь вищої освіти	Перший (бакалаврський) рівень
Галузь знань	01 Освіта
Спеціальність	013 Початкова освіта
Рівень програми	FQ – ЕНЕА – перший цикл, QF-LLL – 6 рівень, НРК – 6 рівень
Освітня кваліфікація	Бакалавр
Кваліфікація в дипломі	Вчитель початкової школи
Опис предметної області	<p><i>Об'єкти вивчення:</i> навчально-виховний процес у початковій школі, способи його організації, педагогічний процес у ВНЗ.</p> <p><i>Цілі навчання:</i> фундаментальна та спеціальна теоретична та практична підготовка бакалаврів у предметній галузі.</p> <p><i>Теоретичний зміст предметної області:</i> інноваційні підходи щодо вирішення науково-практичних проблем в контексті підготовки майбутнього вчителя початкової школи.</p> <p><i>Методи, методика та технології:</i> аналіз, синтез, порівняння, моделювання, аналогія, системний підхід, діалектика, абстрагування, конкретизація, історичний, логічний, планування, оцінка, прогнозування, спостереження, систематизація, узагальнення, контроль.</p> <p><i>Інструменти та обладнання:</i> сучасні інформаційні та комунікаційні бази даних, програмні засоби та Інтернет-ресурси.</p>
Академічні права випускників	Випускники мають право продовжувати навчання на здобуття другого (магістерського) рівня вищої освіти.
Працевлаштування випускників (для регульованих професій - обов'язково)	Професійні назви робіт, коди і назви класифікаційних угруповань професій за Національним класифікатором України «Класифікатор професій ДК 003:2010», що здатний виконувати випускник, наведені у Додатку А

II. ОБСЯГ КРЕДИТІВ ЄКТС, НЕОБХІДНИЙ ДЛЯ ЗДОБУТТЯ ВІДПОВІДНОГО СТУПЕНЯ ВИЩОЇ ОСВІТИ

Обсяг освітньої програми бакалавра	Кредити ЄКТС
освітньо-професійної програми	240

III. ПЕРЕЛІК КОМПЕТЕНТНОСТЕЙ ВИПУСКНИКА

Інтегральна компетентність	<p>Здатність розв'язувати складні спеціалізовані задачі та практичні проблеми у професійно-педагогічній діяльності, що передбачають застосування теоретичних положень і методів педагогіки, психології та окремих методик навчання й характеризуються комплексністю та невизначеністю умов.</p>
Загальні компетентності	<p>КЗ-1. Загальнонавчальна. Здатність навчатися й оволодівати сучасними знаннями, зокрема, інноваційними методичними підходами, сучасними системами, методиками, технологіями навчання, розвитку й виховання учнів початкової школи; чинним нормативним забезпеченням початкової освіти тощо.</p> <p>КЗ-2. Інформаційно-аналітична. Здатність до пошуку, оброблення та аналізу, систематизації й узагальнення інформації, зокрема професійно-педагогічної, з різних джерел та формулювання логічних висновків.</p> <p>КЗ-3. Дослідницько-праксеологічна. Здатність виявляти, ставити та вирішувати проблеми, зокрема, в процесі професійно-педагогічної діяльності. Здатність приймати обґрунтовані рішення, працювати автономно.</p> <p>КЗ-4. Комунікативна. Здатність спілкуватися державною мовою на офіційно-діловому рівні; володіти навичками нормативного літературного мовлення (його усною та писемною формою) в різних сферах комунікації. Здатність до розуміння чужих і продукування власних програм комунікативної поведінки, адекватних цілям, сферам, ситуаціям спілкування, активній взаємодії з іншими мовленнєвими суб'єктами. Уміння володіти різновидами стилів мовленнєвого спілкування в ситуаціях запобігання та врегулювання конфліктів.</p> <p>КЗ-5. Громадянська компетентність. Здатність активно, відповідально та ефективно реалізовувати громадянські права й обов'язки з метою розвитку демократичного суспільства. Здатність орієнтуватися у проблемах сучасного суспільно-політичного життя в Україні, застосовувати процедури й технології захисту</p>

власних інтересів, прав і свобод своїх та інших громадян, зокрема учнів початкової школи; використовувати способи діяльності й моделі поведінки, що відповідають чинному законодавству України.

КЗ-6. Етична. Здатність діяти на основі принципів і норм етики, правил культури поведінки у стосунках із дорослими й дітьми на основі загальнолюдських та національних цінностей, норм суспільної моралі; дотримуватися принципів педагогічної етики (професійної етики вчителя початкової школи).

КЗ-7. Соціокультурна. Здатність застосовувати знання, пов'язані із соціальною структурою та національною специфікою суспільства, з особливостями соціальних ролей; здатність до орієнтування у соціальних ситуаціях, розуміння соціального контексту художніх творів Здатність діяти соціально відповідально та свідомо; спроможність ідентифікувати себе з цінностями професійного середовища; наявність професійної позиції вчителя. Здатність до цінування та повага до різноманітності і мультикультурності; надання рівних можливостей учням різних національностей та різних розумових здібностей, толерантне ставлення до їхньої культурної спадщини, індивідуальних особливостей.

КЗ-8. Міжособистісної взаємодії. Здатність до ефективної міжособистісної взаємодії; зокрема, здатність успішно взаємодіяти з керівництвом, колегами, учнями та їхніми батьками; володіння алгоритмами конструктивного вирішення педагогічних конфліктів. Здатність працювати в команді, здатність до співпраці, групової та кооперативної діяльності. Здатність бути критичним і самокритичним, наполегливим щодо поставлених завдань і взятих зобов'язань..

КЗ-9. Адаптивна. Здатність до адаптації в професійно-педагогічному середовищі та дії в нових ситуаціях, зокрема тих, що передбачають навчання, розвиток і виховання молодших школярів, спілкування з їхніми батьками, комунікації з адміністрацією школи й колегами.

КЗ-10. Рефлексивна. Здатність ефективно та адекватно здійснювати рефлексивні процеси, що сприяє розвитку й саморозвитку учнів, творчому підходові до навчально-виховного процесу початкової школи.

	<p>Здатність оцінювати результати педагогічних впливів та забезпечувати якість діяльності навчання, розвитку й виховання учнів початкової школи; здатність до педагогічної рефлексії.</p> <p>КЗ-11. Здоров'язбережувальна компетентність. Здатність ефективно вирішувати завдання щодо збереження і зміцнення здоров'я (фізичного, психічного, соціального та духовного) як власного, так і оточуючих. Здатність застосовувати знання, вміння, цінності і досвід практичної діяльності з питань культури здоров'я та здорового способу життя, готовність до здоров'язбережувальної діяльності в освітньому середовищі початкової школи та створення психолого-педагогічних умов для формування здорового способу життя учнів.</p> <p>КЗ-12. Інформаційно-комунікаційна. Здатність до застосування сучасних засобів інформаційних і комп'ютерних технологій для розв'язання комунікативних задач у професійній діяльності вчителя початкових класів й у повсякденному житті.</p>
<p>Спеціальні (фахові) компетентності</p>	<p>СК-1. Предметна компетентність. Здатність до застосування знань, умінь і навичок із циклу професійно-наукових дисциплін, що є теоретичною основою побудови змісту освітніх галузей, визначених Держстандартом, задля усвідомлення їхньої реалізації в освітній галузі загалом, та окремих змістових ліній зокрема.</p> <p>Види предметних компетентностей: філологічна, математична, технологічна, природничо-наукова, мистецька.</p> <p>СК-1.1. Філологічна компетентність. Здатність до застосування професійно профільованих лінгвістичних і літературознавчих знань, умінь та навичок, що становлять теоретичну основу початкового курсу мови навчання, мови вивчення, іноземної мови, літературного читання та їхніх окремих змістових ліній. Складниками філологічної компетентності є лінгвістична, мовленнєва, літературознавча.</p> <p>СК-1.2. Математична компетентність. Здатність до застосування професійно профільованих математичних знань і умінь, що утворюють світоглядну, теоретичну та операційно-діяльнісну основу освітньої галузі «Математика». Складниками математичної</p>

компетентності є арифметична, логічна, алгебраїчна, геометрична та тотожних перетворень.

СК-1.3. Технологічна компетентність. Здатність до застосування професійно профільованих проектно-технологічних знань, умінь і навичок, які є теоретичними основами побудови змісту освітньої галузі «Технології» загалом та окремих його змістових ліній. Складниками технологічної компетентності є: ІКТ-компетентність, компетентності з техніки обробки матеріалів, технічної творчості, декоративно-ужиткового мистецтво та самообслуговування.

СК-1.4. Природничо-наукова компетентність. Здатність до застосування професійно профільованих природничо-наукових знань і практичних умінь і навичок, які є теоретичними основами побудови змісту природознавчого матеріалу відповідної освітньої галузі початкової освіти. Складниками природничо-наукової компетентності є астрономічна, географічна, землезнавча, біологічна (ботанічна, зоологічна, анатомічна, фізіологічна), екологічна, валеологічна.

СК-1.5. Мистецька компетентність. Здатність до застосування професійно профільованих мистецьких знань, умінь і навичок, які становлять теоретичну та діяльнісно-технологічну основу освітньої галузі «Мистецтво» загалом та окремих його змістових ліній. Складниками мистецької компетентності є музична, образотворча, мистецько-синтетична.

СК – 2. Психологічна компетентність. Здатність до розвитку учнів початкової школи як суб'єктів освітнього процесу на основі знань та умінь про їхні вікові, індивідуальні особливості та соціальні чинники розвитку. Складниками психологічної компетентності є диференціально-психологічна, соціально-психологічна, аутопсихологічна.

СК – 2.1. Диференціально-психологічна. Здатність до застосування знань про особливості засвоєння навчального матеріалу учнями початкової школи у відповідності з їхніми індивідуальними та віковими характеристиками сприймання, уваги, уяви, пам'яті, мислення; вміння застосовувати ці знання при моделюванні ситуацій навчання, виховання й розвитку молодших школярів; спроможність урахувати у професійній діяльності тип темпераменту, вік, стать, антропологічні ознаки учнів; володіння психологічними

методиками вивчення індивідуальних особливостей перебігу пізнавальних процесів дітей і спроможність їх урахування у проектуванні педагогічного процесу.

СК – 2.2. Соціально-психологічна. Здатність до застосування знань про особливості комунікативної діяльності учнів класу /учня початкової школи, взаємостосунки вчителя та учнів, закономірності педагогічного спілкування, соціальної ситуації, ситуацій міжособистісної взаємодії; вміння застосовувати ці знання у моделюванні навчально-виховного процесу в початковій школі.

СК – 2.3. Аутопсихологічна. Здатність до адекватного усвідомлення особистісно-професійних якостей, самопізнання, самооцінки як підґрунтя формування критичного, гуманістично орієнтованого мислення вчителя початкової школи, емоційної усталеності, екстраверсії, розвитку проникливості; інтелектуальна здатність до бачення, постановки й розв'язання проблем особистісного зростання учня; сформованість психологічного мислення вчителя початкової школи; його готовність до природовідповідних дій у процесі навчання (чуття самого себе й міри власних дій як першого вчителя); здатність до самоусвідомлення, саморозвитку, вдосконалення педагогічної діяльності з високим рівнем автономності.

СК – 3. Педагогічна компетентність. Здатність до проектування, організації, оцінювання, рефлексії та коригування навчально-виховного процесу в початковій ланці освіти. Складниками педагогічної компетентності є дидактична, виховна, організаційна.

СК – 3.1. Дидактична. Здатність майбутнього вчителя (випускника) вирішувати стандартні та проблемні професійні завдання, що виникають в освітній практиці початкової школи, на основі сформованих знань про теоретичні засади побудови змісту і процесу навчання молодших учнів, у тому числі ґрунтовних знань про сучасні теорії навчання, гнучкого володіння методами навчання; спроможність обґрунтовано обирати прийоми, засоби, технології, форми організації навчання, адекватні дидактичній ситуації.

СК – 3.2. Виховна. Здатність випускника до здійснення виховної діяльності з молодшими

школярами; здатність до планування, проектування й аналізу виховного процесу початкової школи як цілісної педагогічної системи, яка включає мету, завдання, зміст, методи, прийоми, педагогічні засоби, форми організації, діяльність вихователя й вихованців; спрямованість на досягнення відповідних результатів; здатність ефективно використовувати виховний потенціал уроків і занять з учнями в позаурочний час тощо.

СК – 3.3. Організаційна. Здатність до організації навчально-виховного процесу в початковій школі, систематичного підвищення професійно-педагогічної кваліфікації.

СК – 4. Методична компетентність. Здатність ефективно діяти, розв'язуючи стандартні та проблемні методичні задачі під час навчання учнів освітніх галузей/змістових ліній, визначених Державним стандартом початкової загальної освіти. Методична компетентність ґрунтується на теоретичній і практичній готовності до проведення уроків за різними навчальними комплектами, що виявляється у сформованості системи дидактико-методичних знань і умінь із окремих розділів та тем курсу, окремих етапів навчання й досвіду їх застосування та наявності емоційно-ціннісного ставлення до діяльності щодо навчання учнів предмету.

Види методичної компетентності (МК) визначаються відповідно до предметів, що вивчаються у початковій школі, наприклад: *СК – 4.1.* МК у навчанні учнів математики; *СК – 4.2.* МК у навчанні учнів української мови, *МК – 4.3* МК у навчанні Освітньої галузі «Суспільствознавство» тощо.

Складники методичної компетентності:

СК – 4._.1. Нормативна. Здатність учителя користуватися нормативними документами та реалізовувати на практиці цілі і завдання навчання предмету/освітньої галузі в початковій школі.

СК – 4._.2. Варіативна. Здатність учителя працювати за будь-яким навчально-методичним комплектом, здатність обирати найефективніший навчально-методичний комплект для досягнення цілей і завдань навчання предмета/освітньої галузі в початковій школі, визначених Державним стандартом і навчальною програмою.

СК – 4._3. Спеціально-методична. Здатність до навчання молодших школярів будь-яким елементам змісту програми.

СК – 4._4. Контрольно-оцінювальна. Здатність до реалізації критеріїв оцінювання навчальних досягнень учнів початкової школи; здатність дотримуватись Державних вимог до рівня загальноосвітньої підготовки учнів початкової школи, визначених у програмі.

СК – 4._5. Проектувально-моделювальна. Здатність моделювати та організувати процес навчання предмету/освітньої галузі в початковій школі; спроможність учителя обирати необхідні засоби, форми і методи організації діяльності учнів у процесі навчання.

СК – 4._6. Технологічна. Здатність упроваджувати сучасні навчальні технології, інноваційні підходи, передовий педагогічний досвід до навчання окремих питань певної освітньої галузі/предмету початкової школи.

СК – 5. Професійно-комунікативна компетентність (ПКК). Здатність актуалізувати та застосовувати комунікативні знання, навички, вміння, настанови, стратегії й тактики комунікативної поведінки, здобутий досвід комунікативної діяльності, а також індивідуально-психологічні якості особистості задля успішного здійснення в конкретних умовах педагогічної комунікативної діяльності з молодшими школярами, батьками, колегами.

Складники професійно-комунікативної компетентності вчителя початкової школи :

СК – 5.1. Емоційна. Здатність педагога усвідомлювати та визнавати власні почуття, а також почуття інших суб'єктів навчально-виховного середовища; здатність до самомотивації та керування власними емоціями у стосунках із вихованцями, колегами, батьками.

СК – 5.2. Вербально-логічна. Здатність педагога володіти доцільними формами вербального професійного спілкування в колективі, сприймати, осмислювати й відтворювати зміст і основну думку усних і письмових висловлювань, коригувати власне й чуже мовлення; здатність опрацьовувати, групувати навчальну інформацію, адекватно усвідомлювати комунікативний сенс повідомлень, запам'ятовувати й у разі необхідності актуалізувати в пам'яті професійні

	<p>знання, фактичні дані, навчальну інформацію.</p> <p><i>СК – 5.3. Інтерактивна.</i> Здатність педагога організовувати ефективну спільну навчально-виховну діяльність і педагогічне спілкування; здатність співпрацювати для досягнення поставленої мети, знаходячи при цьому шляхи взаємодії зі всіма суб'єктами навчально-виховного середовища.</p> <p><i>СК – 5.4. Соціально-комунікативна.</i> Здатність учителя в будь-якій педагогічній ситуації орієнтуватися на всіх учасників навчально-виховного середовища, приймати правильні рішення і, як наслідок, досягати поставленої мети навчання й виховання.</p> <p><i>СК – 5.5. Технічна.</i> Здатність викладача забезпечити процесуальний бік педагогічного спілкування; володіння технікою педагогічного спілкування з суб'єктами навчально-виховного середовища.</p> <p><i>СК – 5.6. Предметно-змістова.</i> Володіння змістовим аспектом комунікації, термінологією, мовленнєвими конструкціями, що притаманні всім предметам, визначеним навчальним планом початкової школи та здатність до розв'язання певного кола питань у конкретній ситуації педагогічної діяльності вчителя початкових класів.</p>
--	---

Матриця відповідності визначених Стандартом компетентностей дескрипторам НРК подано у додатку В

IV. НОРМАТИВНИЙ ЗМІСТ ПІДГОТОВКИ ЗДОБУВАЧІВ ВИЩОЇ ОСВІТИ, СФОРМОВАНИЙ У ТЕРМІНАХ РЕЗУЛЬТАТІВ НАВЧАННЯ

Код	Програмні результати навчання
ПРОФЕСІЙНІ ДЕКЛАРАТИВНІ І ПРОЦЕДУРАЛЬНІ ЗНАННЯ	
РН1	Здатність демонструвати знання сучасних теоретичних основ освітніх галузей, визначених Державним стандартом початкової загальної освіти.
РН2	Здатність визначати мету, завдання, зміст, методи, організаційні форми й засоби початкової освіти, суть процесів виховання, навчання й розвитку учнів початкової школи (педагогічна компетентність + ПКК); структуру календарно-тематичного планування, особливості ведення журналу обліку успішності учнів. Знати специфіку виховної роботи на уроках й у позаурочній діяльності.
РН3	Здатність враховувати вікові особливості дітей молодшого шкільного віку, індивідуальні відмінності в перебігу пізнавальних

	процесів учнів початкової школи.
PH4	Здатність застосовувати закономірності та теорію процесу навчального пізнання, сучасні навчальні технології.
PH5	Здатність визначати сутність методичних систем навчання учнів початкової школи освітніх галузей/змістових ліній, визначених Державним стандартом початкової загальної освіти.
PH6	Здатність до застосування нормативних документів, що регламентують початкову освіту: Державного стандарту початкової освіти, навчальних програм предметів, які вивчаються в початковій школі, критеріїв оцінювання навчальних досягнень учнів початкової школи.
ПРОФЕСІЙНІ ВМІННЯ І НАВИЧКИ	
PH7	Здатність застосовувати знання, уміння й навички, що становлять теоретичну основу освітніх галузей, визначених Державним стандартом початкової загальної освіти, під час розв'язування навчально-пізнавальних і професійно-зорієнтованих задач.
PH8	Уміння проектувати процес навчання з предмету у вигляді календарно-тематичного планування для певного класу, теми.
PH9	Здатність до моделювання процесу навчання учнів початкової школи певного предмету: розробляти проекти уроків та їхні фрагменти, методику роботи над окремими видами завдань, створювати методику підготовчої роботи, ознайомлення та формування уявлень і понять, вмінь та навичок з метою опанування учнями певних елементів змісту програми.
PH10	Уміння проводити моніторинг якості навчальних досягнень учнів з певної теми. Здійснювати контроль і оцінювання навчальних досягнень учнів згідно з критеріями оцінювання та у відповідності до Державних вимог до рівня навчальних досягнень учнів, визначених у програмі з певного предмету.
PH11	Здатність до проведення уроків в початковій школі, аналізу уроку щодо досягнення його мети й завдань, оцінювати ефективність застосованих форм, методів, засобів і технологій.
PH12	Здатність до проектування змісту і методики проведення виховних заходів для учнів початкової школи.
КОМУНІКАЦІЯ	
PH13	Здатність до здійснення комунікації, зорієнтованої мовленнєве спілкування у процесі вирішення професійно-педагогічних задач.
PH14	Здатність прогнозувати, проектувати та коригувати педагогічну комунікацію з іншими суб'єктами освітньо-виховного процесу початкової школи на засадах етики професійного спілкування, застосовуючи правила мовленнєвого етикету.
PH15	Здатність до використання засобів вербальної та невербальної комунікації задля підвищення рівня професійної культури майбутнього вчителя.

АВТОНОМНІСТЬ І ВІДПОВІДАЛЬНІСТЬ	
PH16	Здатність до навчання упродовж життя і удосконалення з високим рівнем автономності набутої під час навчання кваліфікації.
PH17	Здатність аналізувати соціально та особистісно значущі світоглядні проблеми, приймати рішення на основі сформованих ціннісних орієнтацій.
PH18	Здатність створювати рівноправний і справедливий клімат, що сприяє навчанню всіх учнів, незалежно від соціально-культурно-економічного контексту.

З метою співвіднесення визначених результатів навчання та компетентностей, зазначених освітній програмі використовується матриця відповідності результатів навчання та компетентностей: Додаток С

V. ПЕРЕЛІК НАВЧАЛЬНИХ ДИСЦИПЛІН ТА ЇХ АНОТАЦІЇ*

	Дисципліни	Кредити ЄКТС
1. Цикл загальної підготовки		
1.1. Обов'язкові дисципліни		
01	Історія України	3
02	Історія української культури	3
03	Українська мова за професійним спрямуванням	3
04	Фізична культура	
05	Філософія	3
1.2. Вибіркові дисципліни		
1.2.1. Дисципліни за вибором ВНЗ		
B1	Іноземна мова	6
B2	Політологія	3
1.2.2. Дисципліни вільного вибору студента		
B3	Актуальні проблеми економіки	3
B4	Економіка праці	3
B5	Основи економічної теорії	3
B6	Основи правознавства	3
B7	Педагогічна етика	3
B8	Релігієзнавство	3
B9	Сімейне право	3
B10	Соціологія	3
B11	Трудове право	3

2. Цикл професійної підготовки		
2.1. Обов'язкові дисципліни		
2.1.1. Теоретична підготовка		
06	Анатомія, фізіологія дітей з основами генетики та валеології	
07	Дидактика	6
08	Дитяча література та методика навчання літературного читання	7
09	Математика	9
010	Методика навчання освітньої галузі «Здоров'я і фізична культура»	4
011	Методика навчання інформатики	3
012	Методика навчання української мови	6
013	Методика навчання освітньої галузі «Математика»	9
014	Методика навчання освітньої галузі «Природознавство»	5
015	Методика навчання освітньої галузі «Суспільствознавство»	3
016	Методика трудового навчання	4
017	Музичне мистецтво з методикою навчання	4
018	Образотворче мистецтво з методикою навчання	4
019	Основи педагогіки зі вступом до спеціальності	6
020	Основи природознавства та суспільствознавства	3
021	Педагогічна майстерність	3
022	Психологія педагогічна	3
023	Психологія загальна та вікова з основами психодіагностики	1,5
024	Сучасна українська мова з практикумом	12
025	Сучасні інформаційні технології з основами інформатики та програмування	3
026	Теорія та методика виховання	5
027	Технології навчання освітніх галузей в ПШ	3
2.1.2. Практична підготовка		
	Атестація (комплексний екзамен із окремих методик початкової освіти)	1,5
	Атестація (фах. екзамен з фундаментальних дисциплін початкової освіти)	1,5
	Виробнича практика I	6
	Виробнича практика II	9
	Курсова робота з методики	3
	Курсова робота з педагогіки	3
	Курсова робота із спеціалізації	3
	Навчальна практика	3
2.2. Вибіркові дисципліни		

2.2.1. Дисципліни за вибором ВНЗ		
B12	Безпека життєдіяльності	3
B13	Іноземна мова (анг.)	6
B14	Історія педагогіки	3
B15	Основи інклюзивної освіти	3
B16	Основи педагогічних досліджень	3
B17	Педагогічна інноватика	3
2.2.2. Дисципліни вільного вибору студента		
B18	Авторські методики навчання англійської мови. (Спецкурс № 3 кафедри педагогіки початкової освіти).	3
B19	Екологічні компетентності майбутнього вчителя початкової освіти. (Спецкурс № 1 кафедри фахових методик і технологій початкової освіти)	3
B20	Екологія дитинства	3
B21	Інноваційні концепції музичного виховання учнів. . (Спецкурс № 1 кафедри фахових методик і технологій початкової освіти)	3
B22	Література та інклюзія. (Спецкурс № 3 кафедри педагогіки початкової освіти).	3
B23	Методика виховної роботи. (Спецкурс № 1 кафедри педагогіки початкової освіти).	3
B24	Методика розв'язування задач з логічним навантаженням(Спецкурс № 2 кафедри фахових методик і технологій початкової освіти)	3
B25	Методика хореографічної роботи в ПШ	3
B26	Музична грамота і музично-інструментальне виконавство вчителя ПШ (Спецкурс № 2 кафедри педагогіки початкової освіти).	3
B27	Музично-гурткова робота в початковій школі. (Спецкурс № 2 кафедри педагогіки початкової освіти).	3
B28	Нетипові методи розв'язування математичних задач. (Спецкурс № 2 кафедри фахових методик і технологій початкової освіти)	3
B29	Організація педагогічного процесу в початковій школі	3
B30	Освітній менеджмент	3
B31	Основи здоров'язбереження	
B32	Основи комунікативної діяльності майбутніх учителів початкових класів. (Спецкурс № 1 кафедри педагогіки початкової освіти).	3
B33	Основи культури і техніки мовлення	3
B34	Основи риторики	3
B35	Основи формування комунікативної компетентності молодшого школяра. (Спецкурс № 3 кафедри фахових методик і технологій початкової освіти)	3

B36	Основи хореографії з методикою навчання	3
B37	Особливості проведення уроків у малочисельній школі. (Спецкурс № 3 кафедри фахових методик і технологій початкової освіти)	3
B38	Практикум з математики. (Спецкурс № 3 кафедри педагогіки початкової освіти).	3
B39	Практикум з методики математики. (Спецкурс № 2 кафедри фахових методик і технологій початкової освіти)	3
B40	Практикум зі шкільного музичного репертуару. (Спецкурс № 2 кафедри педагогіки початкової освіти).	3
B41	Розвиток творчих здібностей молодших школярів. (Спецкурс № 1 кафедри фахових методик і технологій початкової освіти)	3
B42	Технології соціально-педагогічної діяльності в ПШ. (Спецкурс № 1 кафедри педагогіки початкової освіти).	3
B43	Технологія проектування в початковій школі. (Спецкурс № 2 кафедри фахових методик і технологій початкової освіти)	3
Спеціалізації		
Виховна робота		
ДС 1	Взаємодія школи і сім'ї у вихованні дітей	3
ДС 2.	Виховна робота в загальноосвітній школі	6
ДС 3.	Інноваційні технології позакласної та позашкільної виховної роботи	6
ДС4.	Робота вихователя в групі продовженого дня (ГПД)	3
ДС 5.	Соціально-педагогічна діяльність вихователя	3
Дошкільна освіта		
ДС 1	Дошкільна педагогіка	3
ДС 2.	Ознайомлення дітей з довкіллям та розвиток рідного мовлення	6
ДС 3.	Основи образотворчого мистецтва з методикою керівництва та художня праця	3
ДС4.	Теорія та методика фізичного виховання та валеологічної освіти	3
ДС 5.	Теорія та методика формування елементарних математичних уявлень та ознайомлення дітей з природою	6
Англійська мова і література		
ДС 1	Англійська література для дітей	3
ДС 2.	Методика навчання англійської мови в ПШ	3
ДС 3.	Практичний курс з англійської мови	3
ДС4.	Практичний курс з англійської мови	6

ДС 5.	Практичний курс з англійської мови	6
Інформатика		
ДС 1	Комп'ютерні технології в освіті	3
ДС 2.	Методика викладання інформатики в ЗОШ	6
ДС 3.	Програмні засоби реалізації інформаційних процесів	3
ДС4.	Технічні засоби реалізації інформаційних процесів	3
ДС 5.	Технології навчання інформатики в початковій школі	6
Інклюзивна освіта		
ДС 1	Інклюзивна освіта за кордоном	3
ДС 2.	Методики навчання і виховання дітей з особливими освітніми потребами	6
ДС 3.	Основи інклюзивної педагогіки зі вступом до спец.	3
ДС4.	Основи спеціальної педагогіки	6
ДС 5.	Психологія толерантності в інклюзивному процесі	3
Хореографія		
ДС 1	Методика викладання хореографії в школі	6
ДС 2.	Методика роботи з самодіяльним колективом	3
ДС 3.	Мистецтво балетмейстера	3
ДС4.	Ритміка і хореографія	3
ДС 5.	Теорія та методика танцю (народного, класичного, сучасного)	6
Музика		
ДС 1	Вокально-хорова робота і диригування	6
ДС 2.	Історія укр. музики та народна музична творчість	3
ДС 3.	Основи музичного виховання в ПШ з практикумом роботи з хором	6
ДС4.	Основи теорії музики та гра на музичному інструменті	3
ДС 5.	Хоровий клас і постановка голосу	3
Образотворче мистецтво		
ДС 1	Декоративно-прикладне мистецтво та скульптура	3
ДС 2.	Живопис	6
ДС 3.	Історія мистецтва та композиція	3
ДС4.	Рисунок 2	6
ДС 5.	Рисунок 1.	3
Практична психологія		
ДС 1	Етнопсихологія	3
ДС 2.	Психологічна консультація	3
ДС 3.	Психолого-педагогічний експеримент	6

ДС4.	Психотерапія з практикумом	6
ДС 5.	Соціальна психологія	3

VI. МАТРИЦЯ ЗВ'ЯЗКІВ МІЖ НАВЧАЛЬНИМИ ДИСЦИПЛІНАМИ І РЕЗУЛЬТАТАМИ НАВЧАННЯ (КОМПЕТЕНТОСТЯМИ) (Дод. В)

VII. ФОРМИ ОРГАНІЗАЦІЇ ТА ТЕХНОЛОГІЇ НАВЧАННЯ

- організаційні форми: лекції, практичні заняття, семінарські заняття, індивідуальні заняття, консультації, практики (навчальна, виробнича).
- технології навчання: пасивні (*пояснювально-ілюстративні*); активні (*проблемні, інтерактивні, проектні, інформаційно-комп'ютерні саморозвиваючі, позиційне та контекстне навчання, технологія співпраці*)тощо

VIII. ФОРМИ ТА МЕТОДИ ОЦІНЮВАННЯ РЕЗУЛЬТАТІВ НАВЧАННЯ

Види контролю: поточний, тематичний, періодичний, підсумковий, самоконтроль Система методів оцінювання складається із трьох видів контролю: поточного та підсумкового.

Поточний контроль включає:

- тестування - така форма контролю дозволяє перевірити підготовку студентів до кожного заняття; проводиться регулярно на вибірковій основі;
- творчі завдання - проводиться з метою формування вмінь і навичок у студентів практичного спрямування, формування сучасного наукового мислення, вміння приймати відповідальні та ефективні рішення;
- самостійна робота - така форма контролю дозволяє виявити вміння чітко, логічно і послідовно відповідати на поставлені запитання, вміння працювати самостійно;
- індивідуальна науково-дослідна робота студентів (презентації дослідно-проектних робіт, звіти про розробку комплексних консультативних проектів, звіти про практику, письмові есе, контрольні роботи, курсові роботи) - проводиться протягом семестру з метою отримання практичних навичок та умінь щодо використання та опрацювання наукових джерел, написання статей, тез, оформлення звітів, розробка презентаційного матеріалу, використання теоретичних та емпіричних методів дослідження.

Підсумковий контроль проводиться у формі іспиту/ заліку (за сумою накопичених протягом вивчення дисципліни балів), який спрямований на перевірку знань студентів.

Протягом вивчення дисципліни студент зобов'язаний:

- систематично відвідувати заняття;
- вести конспекти лекцій і семінарських занять;
- брати активну участь в роботі на семінарських заняттях;
- виконувати тестові завдання;
- виконувати індивідуальні семестрові завдання.

Форми контролю: усне та письмове опитування, тестовий контроль, захист індивідуальних робіт, доповіді на семінарських заняттях, есе, підсумкова атестація - державний іспит зі спеціальності.

Оцінювання навчальних досягнень студентів здійснюється за чотирибальною шкалою - (“відмінно”, “добре”, “задовільно”, “незадовільно з можливістю повторного складання”, “незадовільно з обов’язковим повторним вивченням дисципліни”).

ІХ. ФОРМИ АТЕСТАЦІЇ ЗДОБУВАЧІВ ВИЩОЇ ОСВІТИ

Іспит

РЕКОМЕНДОВАНИЙ БЛОК

X. ВИМОГИ ДО ВСТУПУ ТА ПРОДОВЖЕННЯ НАВЧАННЯ

Вимоги до вступу

1. Сертифікати Українського центру оцінювання якості освіти (ЗНО) :
 - 1) українська мова і література;
 - 2) математика;
 - 3) історія України або біологія.
2. Документи, визначені вимогами приймальної комісії ДВНЗ «Прикарпатський національний університет ім. В. Стефаника»

Вимоги до вступників

1. Високі навчальні досягнення.
2. Інтерес до професії вчителя початкової школи.
3. Бажання отримати високий рівень професійної підготовки, бути компетентним у своїй професії.
4. Готовність самовдосконалюватися у професійній діяльності.
5. Здатність бути успішним в умовах конкурентного середовища

XI. ПІДТРИМКА СТУДЕНТІВ (СИСТЕМА ТЬЮТОРСТВА, ГРАНТИ ТОЩО)

Система кураторства академічних груп, програми обміну та академічної мобільності студентів

XII. СОЦІАЛЬНО-ЕКОНОМІЧНЕ ТА ІНФОРМАЦІЙНО-ТЕХНОЛОГІЧНЕ ЗАБЕЗПЕЧЕННЯ ОСВІТНЬОГО ПРОЦЕСУ

Стипендіальне забезпечення, забезпечення гуртожитком, соціальна інфраструктура університету, допомога у вирішенні проблемних ситуацій.

Підтримка студентів з особливими потребами, медичні та консультативні послуги, профорієнтаційні послуги.

Інформаційних пакет спеціальності

Бібліотека:

- ознайомлення з правилами користування бібліотекою, використання онлайн-ресурсів та баз даних;
- інформаційне забезпечення студентів, які працюють над проектами та

- курсними дослідженнями;
 - консультування працівниками бібліотеки
- Навчальні ресурси:**
- довгострокові і короткострокові позики книг, доступ до онлайн-ресурсів, міжбібліотечні позики, відеотека;
 - продовження терміну позики та бронювання книг онлайн;
 - доступ до електронних журналів;
 - доступ до електронних бібліотечних ресурсів світу;
 - доступ до електронного навчального середовища Moodle;
 - технологічне і матеріально-технічне забезпечення освітнього процесу

Академічна підтримка - консультації з вибору програми, окремих вибіркових дисциплін, проектування індивідуальних навчальних траєкторій

Персональне консультування

XIII. ПРАЦЕВЛАШТУВАННЯ ТА ПРОДОВЖЕННЯ ОСВІТИ

Професійні назви робіт, коди і назви класифікаційних угруповань професій за Національним класифікатором України «Класифікатор професій ДК 003:2010», що здатний виконувати випускник, наведені у Додатку А

XIV. МЕХАНІЗМИ ВНУТРІШНЬОГО ЗАБЕЗПЕЧЕННЯ ЯКОСТІ ВИЩОЇ ОСВІТИ

Моніторинг та оцінювання якості викладання, навчання, системи оцінювання навчальних досягнень, навчальних планів та освітніх стандартів

- анкетування студентів щодо якості навчальних дисциплін;
- щорічні звіти з моніторингу (включаючи огляди навчальних досягнень студентів);
- періодичне оновлення освітньої програми;
- програма підвищення кваліфікації професорсько-викладацького складу;
- щорічне рейтингове оцінювання професорсько-викладацького складу;
- періодичні аудиторські перевірки університету Національним агентством із забезпечення якості вищої освіти;
- постійний моніторинг прогресу студентів;
- перевірка процесу проведення підсумкового контролю спеціальними комісіями;
- повторне оцінювання щонайменше 80 відсотків робіт;
- моніторинг статистики працевлаштування випускників.

Комісії, відповідальні за моніторинг та оцінювання якості навчання:

- Комісія методичної ради факультету з питань якості освітнього процесу
- Постійна комісія Вченої ради університету із забезпечення якості вищої освіти
- Галузева експертна рада Національного агентства із забезпечення якості вищої освіти

Забезпечення зворотного зв'язку студентів щодо якості викладання та їх навчального досвіду

- відповідальні особи кафедр по роботі з випускниками
- оцінювання якості викладання навчальних дисциплін студентами
- вихідне анкетування щодо якості програми
- неформальні зустрічі та соціальні контакти зі студентами

Пріоритети підвищення кваліфікації викладацького складу

- використання результатів наукових досліджень у навчальному процесі
- стажування за кордоном та співпраця із зарубіжними вищими навчальними закладами
- система рейтингового оцінювання професорсько-викладацького складу
- участь у міжнародних методичних і наукових семінарах, конференціях, симпозіумах
- висвітлення наукових і методичних результатів та досягнень у фахових міжнародних наукометричних виданнях
- навчання в аспірантурі та докторантурі
- відповідність рівня кваліфікації кандидатів на посади викладачів посадовим вимогам
- установлення мінімальних вимог до наукових здобутків кандидатів на посади викладачів
- наставництво молодих викладачів та викладачів-стажерів

XV. ІНДИКАТОРИ ЯКОСТІ ОСВІТНЬОЇ ПРОГРАМИ

- показник відсіву (відрахування) студентів за період навчання за програмою
- відгуки незалежних внутрішніх і зовнішніх експертів щодо якості програми
- рівень сформованості професійних компетенцій і важливих якостей особистості
- показник працевлаштування випускників за фахом

ПРИ СТВОРЕНІ ЦІЄЇ ПРОГРАМИ БУЛИ ВИКОРИСТАНІ ТАКІ ДЖЕРЕЛА :

1. Напрацювання проекту TUNING (Education) [Електронний ресурс]. – Режим доступу: <http://www.unideusto.org/tuningeu/publications/269-reference-points-for-the-design-and-delivery-of-degree-programmes-in-education.html>
2. Державний стандарт початкової загальної освіти [Електронний ресурс]. – Режим доступу: <http://mon.gov.ua/content/%D0%9E%D1%81%D0%B2%D1%96%D1%82%D0%B0/derj-standart-pochatk-new.pdf>
3. Закон України «Про освіту» [Електронний ресурс]. – Режим доступу: <http://zakon2.rada.gov.ua/laws/show/2145-19>

4. Закон України «Про внесення змін до деяких законів України про освіту щодо організації інклюзивного навчання» [Електронний ресурс]. – Режим доступу: <http://zakon3.rada.gov.ua/laws/show/1324-18>
5. Закон України «Про освіту» [Електронний ресурс]. – Режим доступу: <http://zakon5.rada.gov.ua/laws/show/1060-12>
6. Кваліфікаційні характеристики посад педагогічних та науковопедагогічних працівників навчальних закладів та установ освіти [Електронний ресурс] / Міністерство освіти і науки України // Про затвердження кваліфікаційних характеристик професій (посад) педагогічних та науковопедагогічних працівників навчальних закладів : Наказ Міністерства освіти і науки України № 665 <http://zakon.golovbukh.ua/regulations/1521/8456/8457/468632/>
7. Конституція України : Закон від 28.06.1996 № 254к/96-ВР [Електронний ресурс]. – Режим доступу: <http://zakon3.rada.gov.ua/laws/show/254%D0%BA/96-%D0%B2%D1%80>
8. Концепція впровадження медіаосвіти в Україні : [схвалена Президією Національної академії педагогічних наук України 21 квітня 2016 р.] [Електронний ресурс]. – Режим доступу: http://osvita.mediasapiens.ua/mediaprosvita/mediaosvita/kontseptsiya_vprovadzhennya_mediaosviti_v_ukraini_nova_redaktsiya/
9. Концепція національно-патріотичного виховання дітей і молоді [Електронний ресурс] // Про затвердження Концепції національно-патріотичного виховання дітей і молоді, Заходів щодо реалізації Концепції національно-патріотичного виховання дітей і молоді та методичних рекомендацій щодо національно-патріотичного виховання у загальноосвітніх навчальних закладах : наказ Міністерства освіти і науки України від 16.06.2015 № 641. – Режим доступу : <http://old.mon.gov.ua/ua/about>
10. Концепція розвитку інклюзивної освіти [Електронний ресурс] // Про затвердження Концепції розвитку інклюзивного навчання : Наказ МОН №912 від 01.10.10 р. – Режим доступу : http://osvita.ua/legislation/Ser_osv/9189/
11. Концепція розвитку неперервної педагогічної освіти [Електронний ресурс] / МОН України // Про затвердження галузевої Концепції розвитку неперервної педагогічної освіти : Наказ Міністерства освіти і науки України від 14.08.2013 р. – Режим доступу: http://osvita.ua/legislation/Ser_osv/36816/
12. Концепція розвитку освіти України на період 2015–2025 років : Проект [Електронний ресурс / Стратегічна дорадча група «Освіта» ; МОН України. – Режим доступу: <http://old.mon.gov.ua/ua/prviddil/1312/1390288033/1414672797/>
13. Національна доктрина розвитку освіти : затверджена Указом Президента України від 17 квітня 2002 року № 347/2002 [Електронний ресурс] – Режим доступу : <http://zakon2.rada.gov.ua/laws/show/347/2002>
14. Національна стратегія розвитку освіти в Україні на період до 2021 року // Про Національну стратегію розвитку освіти в Україні на період до 2021 року : Указ Президента України від 25.06.2013 № 344/2013 [Електронний ресурс]. – Режим доступу : <http://www.president.gov.ua/documents/15828.html>

15. Про запровадження навчальної дисципліни «Основи інклюзивної освіти» : Лист Міністерство освіти і науки, молоді та спорту України від 18.06.2012 № 1/9-456 / Міністерство освіти і науки; молоді та спорту України. – Режим доступу: http://osvita.ua/legislation/Vishya_osvita/29928/
16. Про затвердження Плану заходів щодо забезпечення права на освіту дітей з особливими освітніми потребами в загальноосвітньому просторі : Наказ МОН України від 31.12.2015 №1436 [Електронний ресурс]. – Режим доступу : <http://old.mon.gov.ua/ru/about-ministry/normative/4897->
17. Розроблення освітніх програм : метод. рекомендації Академії педагогічних наук України / В. М.Захарченко, В. І. Луговий, Ю. М. Рашкевич, Ж. В. Таланова ; за ред. В. Г Кременя. - К. : ДП „НВЦ “Пріоритети”, 2014. - 108с.
18. Концепція і стратегія розвитку ДВНЗ «Прикарпатський національний університет імені Василя Стефаника».

Матриця відповідності визначених Стандартом компетентностей дескрипторам НРК

Класифікація компетентностей за НРК	Знання	Уміння	Комунікація	Автономія та відповідальність
Загальні компетентності				
інтегральна	Знання теоретичних положень і методів педагогіки, психології та окремих методик навчання, які характеризуються комплексністю та інтегративністю.	Уміння вирішувати спеціалізовані завдання та практичні проблеми у професійній педагогічній діяльності; Уміння ухвалювати рішення та адаптуватися до нових ситуацій.	Уміння здійснювати комунікацію на усному і писемному рівні українською мовою.	Здатність приймати обґрунтовані рішення, працювати автономно.
загальна	Знання інноваційних методичних підходів, сучасних систем, методик та технологій навчання. Знання теорії розвитку і виховання учнів початкових класів. Знання основних нормативних документів, що забезпечують систему функціонування початкової освіти. Знання норм усного та писемного літературного мовлення	Уміння здійснювати пошук, оброблення, аналіз, систематизацію й узагальнення інформації професійно-педагогічного спрямування. Уміння спілкуватися державною мовою на офіційно-діловому рівні. Уміння абстрактно мислити, аналізувати та синтезувати; застосовувати знання в практичних ситуаціях;	Уміння володіти нормами усного та писемного літературного мовлення в різних сферах комунікації. Уміння продукувати власні програми комунікативної поведінки, адекватної цілям, сферам та ситуаціям спілкування. Уміння володіти різновидами стилів	Здатність усвідомлювати необхідність навчання впродовж усього життя з метою поглиблення набутих та здобуття нових фахових знань; діяти на основі принципів і норм етики, правил культури поведінки у стосунках з дорослими й дітьми на основі загальнолюдських і національних цінностей, норм суспільної моралі та дотримуватися принципів

	<p>шляхів пошуку педагогічної й наукової інформації, методології дослідження наукової проблеми; місця і значення педагогіки в системі психолого-педагогічних наук; цілей і завдань навчання у ВНЗ; нових підходів до модернізації мовної освіти, змісту сучасних концепцій мовної освіти та перспектив розвитку мовної освіти; знання системи мови і правил її функціонування в процесі комунікації англійською мовою, вміння висловлювати свою думку в усній та письмовій формах (письмо, читання); новітніх педагогічних технологій; основ педагогічної майстерності; закономірностей, принципів, форм, методів та інших компонентів навчально-виховного процесу у ВНЗ; місця і значення психології в системі наук про людину; теорії психології особистості; ролі особистості в спілкуванні й діяльності; сутності соціально-психологічного клімату в педагогічному колективі; психологічних аспектів взаємодії особистості та</p>	<p>спілкуватися державною мовою як усно, так і письмово, а також спілкуватися іноземною мовою; використовувати інформаційні комунікаційні технології; проводити дослідження на відповідному рівні; володіти науковим стилем мови; генерувати нові ідеї, творчо підходити до розв'язання освітніх та наукових проблем; ухвалювати обґрунтовані рішення, використовувати теоретичні знання для розв'язання професійно-педагогічних проблем; застосовувати базові знання для оволодіння професійно орієнтованими дисциплінами та в науково-дослідницькій і професійній діяльності; застосовувати знання, вміння, цінності й досвід практичної діяльності в</p>	<p>мовленнєвого спілкування в ситуаціях запобігання конфліктам та врегулювання їх.</p>	<p>педагогічної та наукової етики; успішно взаємодіяти з керівництвом, колегами, учнями, їхніми батьками; бути критичним і самокритичним, наполегливим щодо поставлених завдань і взятих зобов'язань, оцінювати результати педагогічних впливів та забезпечувати якість діяльності навчання, розвитку й виховання учнів початкової школи; творчо підходити до розв'язання педагогічних проблем і ситуацій; рефлексувати й самостійно коригувати власний стиль спілкування для забезпечення комфортної життєдіяльності; виявляти самостійність у типових ситуаціях спілкування; визначати напрями власної професійної діяльності, проектувати її на основі особистісно орієнтованого підходу</p>
--	---	---	--	---

	<p>соціуму; основних соціально-психологічних умов, що забезпечують життєдіяльність людини; особливостей організації цілісного педагогічного процесу в початковій школі, способів реалізації творчого середовища; ролі інноваційних технологій в організації педагогічного середовища; сучасних технологій організації навчального й виховного процесів у початковій школі; основних екологічних цінностей та понять; проблем довкілля; зв'язку між набутими екологічними знаннями і життєвими реаліями; усвідомлення цінності екологічних знань у повсякденному житті людини</p>	<p>ділянці здоров'язбереження в освітньому середовищі початкової школи та створення психолого-педагогічних умов для формування здорового способу життя учнів</p>		
--	--	--	--	--

Спеціальні (фахові) компетентності

<p>філологічна компетентність</p>	<p>знання про мовну систему як сукупність мовних структур; лінгвістику як науку; знання в</p>	<p>уміння аналізувати й готувати навчальний матеріал, який вимагає від</p>	<p>досконало володіти нормами сучасної української</p>	<p>реалізувати основні різновиди мовлення у професійно-педагогічній</p>
--	---	--	--	---

	<p>ділянках фонетики, лексикології, граматики, синтаксису тощо; знання про мову як національно-культурний феномен; знання про вербальне й невербальне мовлення в процесі спілкування; наукове українське мовлення, головні категорії, властивості, структуру, мовні засоби наукового тексту; закономірності функціонування мовних форм у конкретних мовних ситуаціях (аудіювання, читання, мовлення, письмо) науково-педагогічної діяльності; технології роботи з науковим текстом; основних концептуальних засад мовної та літературної освіти в Україні, ідей, закладених у змісті та структурі чинних програм з української мови та літературного читання для початкової школи; тенденцій розвитку літературознавства; особливостей ліричних, епічних та драматичних творів; специфіки аналізу різножанрових творів</p>	<p>педагога лінгвістичної, культурологічної, комунікативної та методичної компетентності; визначати сюжетно-композиційні особливості творів для дітей; аналізувати твір відповідно до його жанрової належності; володіти прийомами практичного вдосконалення та реконструювання мовного змісту навчального матеріалу; моделювати й конструювати навчальний процес на основі використання інноваційних технологій навчання молодших школярів рідної мови; визначати завдання навчання, виховання і розвитку молодших школярів у різних технологічних системах навчання рідної мови та літератури; розробляти структурні компоненти навчальної діяльності й завдання, що</p>	<p>літературної мови; використовувати багатство мови у професійно-педагогічній комунікативній діяльності; добирати в усному й писемному педагогічному мовленні найдоцільніші формули мовленнєвого етикету; моделювати процес комунікації, урахувавши його структурні елементи; урахувати особливості гендерного й статево-рольового підходу в освіті в процесі педагогічної комунікації; володіти навичками ведення діалогу (дискусії) за змістом художнього твору, творчого самостійного мислення в професійно-педагогічній діяльності</p>	<p>комунікативній діяльності; виконувати професійні обов'язки на рівні інформаційно-комунікативної взаємодії; підвищувати свій інтелектуальний рівень у розрізі професійних інтересів з філологічних наук; установлювати суб'єкт-суб'єктні стосунки із суб'єктом комунікації; установлювати комунікативні зв'язки в колективі</p>
--	--	--	---	---

		розв'язуються в ході їх реалізації; визначати оптимальні технологічні засоби для реалізації завдань навчання, виховання і розвитку молодших школярів		
математична	знання засад побудови Державного стандарту з математики, навчальної програми та змін у ній, що відбулися відповідно до вимог та запитів суспільства; критеріїв оцінювання знань з математики в початковій школі; особливостей навчання освітньої галузі «Математика» з урахуванням нових концепцій початкової освіти; світового та європейського досвіду організації освітнього процесу з точки зору можливості застосування новацій в українських умовах; класифікації педагогічних технологій з метою ефективного використання їх в освіті, зокрема на уроках математики у початковій школі; значень дефініцій “новації”, “інноваційне навчання”, “освітня інноваційна діяльність”; методичних,	володіння системою математичних знань, умінь та навичок, які є теоретичними основами побудови змісту початкового курсу математики загалом і окремих його змістових ліній; володіння обчислювальними навичками у виконанні арифметичних дій додавання, віднімання, множення і ділення в множині чисел, у якій розгортається курс початкової математики; здатність застосовувати обчислювальні навички й досвід вимірювання величин у практичних ситуаціях; логічно міркувати, виконувати дії за алгоритмом, обґрунтовувати свої дії; знання математичних	володіти стратегіями математичної комунікації в обсязі, достатньому для фахової діяльності педагога; застосовувати різні способи унаочнення математичної інформації; користуватися професійною, в тому числі й математичною, термінологією та відповідними прийомами спілкування, комунікативно-професійними вміннями і навичками в розв'язуванні комунікативних задач під час викладання математики; формувати мовленнєві моделі (варіанти	організовувати й управляти власною математичною діяльністю, відповідати за достовірність, обґрунтованість і вичерпність отримуваних результатів; виявляти здатність до математичної самоосвіти відповідно до професійно-профільованої діяльності; розуміти цінність математичних знань для сучасного гуманітарно розвиненого суспільства; моделювати мовленнєву поведінку вчителя математики в заданих педагогічних ситуаціях; формувати вміння обстоювати, обґрунтовувати власну думку, позицію, а також ставати на бік співрозмовника й приймати його аргументи

	<p>психолого-дидактичних засад формування обчислювальної компетентності; методики формування поняття числа та обчислювальної навички; прийомів обчислення та їх класифікації</p>	<p>структур сюжетних задач, способів їх розв'язування, уміння розв'язувати сюжетні задачі всіх видів, що є змістом навчання в початковій школі; володіння алгебраїчними поняттями, які є змістом навчання в початковій школі; створювати математичні моделі різноманітних ситуацій навколишньої дійсності, що є сюжетами математичних задач; орієнтуватися на площині та в просторі; визначати завдання навчання, виховання і розвитку молодших школярів у різних технологічних системах навчання математики; розробляти плани-конспекти уроків з математики з використанням інновацій; реалізовувати ідеї компетентнісного підходу до формування обчислювальної компетентності; правильно вживати математичні терміни:</p>	<p>стійких словосполучень або виразів), що найчастіше застосовуються на уроках математики; емоційно забарвлювати власне мовлення</p>	
--	--	---	--	--

		<p>“спосіб обчислення” та “прийом обчислення”;</p> <p>установлювати взаємозв'язок у тріаді понять “обчислювальні компетенції”, “обчислювальні навички”, “обчислювальна компетентність”</p>		
технологічна	<p>знання в ділянці освітньої галузі «Технології», знання з техніки обробки матеріалів, технічної творчості, декоративно-ужиткового мистецтва та самообслуговування</p>	<p>уміння використовувати знання з техніки обробки матеріалів, технічної творчості, декоративно-ужиткового мистецтва та самообслуговування;</p> <p>визначати інформаційний складник будь-яких процесів; визначати обсяги даних різного типу в пам'яті ПК; володіти алгоритмами інформаційно-орієнтувальної діяльності обробки навчального матеріалу, поданого як на твердих (друкованих), так і на електронних носіях (у вигляді рисунків, гіпертекстів, мультимедіа та ін.)</p>	<p>використовувати мультимедійні програми на уроках; поєднувати вербальне й невербальне мовлення, використовувати різні методичні прийоми: пояснення, установка на сприймання перед демонструванням (простеженням) окремих елементів комплексу чи комплексу загалом, бесіда за їх змістом; пояснення (бесіда) за змістом аудіовізуальних засобів; демонстрування (прослуховування) окремих частин,</p>	<p>виявляти прагнення до опанування новими прийомами роботи з ІКТ; використовувати засоби ІКТ у міжпредметному контексті; використовувати ІКТ для навчального моделювання науково-технічних об'єктів і процесів; підвищувати інтерес та загальну мотивацію навчання завдяки новим формам роботи і причетності до пріоритетного напрямку науково-технічного прогресу; активізувати навчання завдяки використанню привабливих і швидкозмінних форм подання інформації</p>

			<p>фрагментів або кадрів, що чергується з розповіддю (поясненням); демонстрування (прослуховування), що супроводжується поясненням (синхронним коментуванням); використовувати засоби ІКТ для розв'язування комунікативних і пізнавальних задач у навчально-виховній практиці початкової школи</p>	
<p>природничо-наукова</p>	<p>знання побудови галузевих стандартів, навчальних програм, критеріїв оцінювання знань із природничих дисциплін початкової освіти; дидактичних та організаційних умов розвитку і саморозвитку учнів початкової школи; системи роботи над узгодженням нормативної освітньої бази з відповідними документами міжнародного зразка, спрямованими на адаптацію до європейських</p>	<p>уміння використовувати засоби інформаційно-комунікаційних, проектних технологій; користуватися знаковою та графічною інформацією; визначати причиново-наслідкові зв'язки в природі; актуалізувати комплексне досягнення цілей навчання молодших</p>	<p>логічно висловлювати думки, вести діалог та полілог з використанням методичної термінології</p>	<p>здійснювати поопераційний контроль за ходом виконання навчальних завдань із різною мірою керівництва вчителя; інтегрувати та застосовувати здобутий у процесі навчання досвід діяльності та особистісні якості для досягнення певного результату; виявляти здатність і бажання застосувати компоненти</p>

	освітніх стандартів; змісту та вимог до практичних і загальноосвітніх компетенцій освітньо-кваліфікаційних рівнів на різних етапах освіти; перспектив подальшого розвитку методик навчання природничих дисциплін у початковій школі; особливостей побудови форм навчання природничих дисциплін з урахуванням нових концепцій початкової освіти	школярів з природничих дисциплін; ознайомлювати дітей з практикою здорового й екологічно доцільного способу життя		інтелектуального розвитку, логіки, моделювання з метою пояснення світу природи
Мистецька	знання теорії режисури та майстерності актора, розуміння основних положень системи К.С.Станіславського; історії вітчизняної та світової хореографії, драматургії постановки танцю; театральної технології постановки хореографічної композиції; специфіки режисерського аналізу драматургії; хореографічної термінології та літератури за фахом; основних етапів організації постановочного процесу в хореографічному колективі; законів композиції танцю та її складових частин, законів драматургії; комбінацій, етюдів,	уміння зробити композиційний розбір хореографічної постановки; створити оригінальний (авторський) задум танцювальної постановки; логічно вибудовувати хореографічну драматургію; організувати творчий процес хореографічної постановки; працювати з виконавцями (художником, балетмейстером, композитором та ін.); використовувати реквізит та бутафорію; володіти навичками акторського	висловлювати власне емоційно-естетичне ставлення до творів мистецтва на основі осмислення змісту художніх образів, аналізу, інтерпретації; використовувати художньо-образну мову різних видів мистецтва, специфічний мистецький тезаурус в усному мовленні для висловлювання власного емоційно-естетичного ставлення до творів мистецтва; володіти навичками	виявляти здатність до збагачення особистісного художньо-естетичного досвіду через опанування мистецьких знань, творчих умінь та навичок для духовного самовдосконалення та саморозвитку особистості педагога початкової школи; відчувати відповідальність за збереження, примноження культурної спадщини та виховання поваги до національного мистецтва

	<p>танцювальних номерів у будь-якому стилі, характері і жанрі за законами композиції та драматургії танцю; способів творчої реалізації своїх ідей на практиці в нерозривному зв'язку із завданнями пропаганди хореографічного мистецтва в Україні; цілей та завдань дисципліни; шляхів розвитку та збагачення методики викладання хореографічно-гурткової роботи; термінології, виражальних засобів хореографічного мистецтва; методики побудови уроку; значення та послідовності виконання вправ класичного і народного тренажу біля опори та на середині залу; методики подачі нового матеріалу; методики складання комбінацій; педагогічного досвіду видатних викладачів хореографічного мистецтва; методики підготовки викладача до уроку; можливостей розвитку виконавської майстерності та використання акторської майстерності на гурткових заняттях з хореографії; знання основних етапів і загальних</p>	<p>перевтілення; темпо-метро-ритмічним володінням хореографічною технікою при виконанні танцювальних номерів; м'язовою свободою та імпровізаційним самопочуттям; здійснювати емоційний вплив на глядача; володіти акторськими та режисерськими засобами виразності у хореографічній постановці; володіти засобами створення танцювального образу; володіти прийомами танцювальної постановки, організаційно-творчої роботи в хореографічному колективі; складати танцювальні етюди, сюжетні й безсюжетні танці; працювати над постановкою номерів і театралізованих концертних програм; грамотно працювати з музичним матеріалом і застосовувати його в постановочній роботі;</p>	<p>ведення діалогу (дискусії) за змістом художнього твору, творчого самостійного мислення у професійно-педагогічній діяльності в початковій школі</p>	
--	---	---	---	--

	<p>принципів становлення і розвитку української музичної культури та народної музичної творчості у взаємозв'язку із соціальними, ідейними й естетичними концепціями; творчих біографій та музичного матеріалу композиторів, жанрово-стильових особливостей народної музики; теоретичних основ музичного мистецтва, класифікації народних інструментів; особливостей національних традицій, походження обрядів календарного циклу; значення мистецтва хорового диригування для професійного становлення вчителя музичного мистецтва; основ техніки диригування; особливостей хорового співу та хорового виконавства, теоретичних основ вокально-хорової діяльності вчителя музичного мистецтва; методів та прийомів роботи з дитячим хоровим колективом; шляхів формування вокально-хорових навичок; методів розучування хорових творів шкільного пісенного матеріалу, хорових творів для дітей; головних етапів історичного</p>	<p>використовувати отриману освіту з композиції постановки танцю в професійній діяльності; виконувати функції організатора дозвілля, керівника танцювального колективу; функції навчально-педагогічної, лекторської, організаторської діяльності; володіти сучасною методикою навчання; характеризувати основні етапи й загальні принципи розвитку української музичної культури й народної музичної творчості; аналізувати творчість українських композиторів, авторські й народні музичні твори; орієнтуватися в теоретико-методологічних засадах музичного мистецтва; здійснювати музично-теоретичний та історико-стильовий аналіз фольклорних творів; розрізняти музичний</p>		
--	---	---	--	--

	<p>розвитку хорового мистецтва в Україні; складових елементів вокально-хорової техніки; вокально-виражальних можливостей різних типів і видів хорів; розташування хорових партій у хорах різних типів і видів; критеріїв добору пісенно-хорового матеріалу для дітей та особливостей роботи над ним на уроках музичного мистецтва та в позакласній вокально-хоровій діяльності; особливостей створення дитячих різновікових колективів і організації роботи в них; характеристики хорових голосів; нотної грамоти для практичного застосування під час гри на музичному інструменті; основних прийомів гри на музичному інструменті; методики поетапного розучування творів, особливостей роботи над звуком, ритмом, динамікою; шляхів подолання технічних труднощів; методики самостійного розучування музичних творів і прийомів роботи над окремими елементами творів; знання частин музичних творів (мотив,</p>	<p>матеріал на слух; володіти технікою диригування; читати нескладні хорові партитури а'capella і в супроводі фортепіано; визначати художньо-образний зміст пісень шкільного репертуару, хорових творів для дітей та втілювати його в процесі диригування; самостійно працювати над хоровою партитурою; розв'язувати музичні, технічні завдання, пов'язані з добором диригентських засобів для художнього відтворення твору; проявляти творчу ініціативу в інтерпретації музичного образу; аналізувати якість хорового звучання; застосовувати різноманітні методи та прийоми роботи з дитячим хоровим колективом; володіти методикою роботи над шкільним пісенним матеріалом, хоровими творами для дітей; характеризувати типи і</p>		
--	---	---	--	--

	<p>фрази); знання основних рис творчості композиторів, основних ознак музичних творів, характеристики епохи (під час вивчення музичних творів, передбачених програмою); стилю виконання творів композиторів різних епох; закономірностей і основ розвитку української та зарубіжної музики; ролі народної музики в історії української культури</p>	<p>види хорів, хорові голоси, кількісний склад хорових колективів, розташування хорових груп у хорі; аналізувати специфіку вокально-хорової роботи з дитячим колективом; використовувати основні прийоми і методи розвитку вокально-хорових навичок у дітей; виконувати музичні твори, передбачені програмою з музики для 1-4 класів; здійснювати самостійний аналіз музичних творів; ілюструвати інструментальні музичні твори різних жанрів та епох, народні і сучасні пісні, а також творчість українських композиторів; організовувати інструментальні ансамблі та оркестри народних інструментів; поєднувати гру на музичному інструменті з іншими музичними дисциплінами; визначати елементи музичної форми</p>		
--	---	---	--	--

		(мотив, фраза, період і т. ін.);здійснювати аналіз твору (відомості про композитора та його творчість, форма твору, темп, розмір, динаміка, труднощі в нотному тексті щодо розбору і виконання);самостійно вивчати п'єси, пісні;виконувати різні за стилем, формою, жанром твори на високохудожньому рівні; умітиакомпанувати власному співу;створювати супровід до музичних творів; добирати акомпанемент на слух, уміти читати з листа, транспонувати		
педагогічна	знання місця і значення педагогіки в системі психолого-педагогічних наук; цілей і завдань навчання у ВНЗ; історії виникнення та розвитку вітчизняної і зарубіжної вищої школи; основоположних державних нормативних документів про функціонування вищої освіти в Україні; новітніх педагогічних технологій; основ	уміння застосовувати набуті знання в реальному навчально-виховному процесі; володіти основними навичками проведення занять у вищому навчальному закладі; критично осмислювати негативні явища у вищих навчальних закладах;	будувати спілкування з учнями на засадах діалогічності, толерантності, емпатійності, поваги до особистості, творчого розвитку; фіксувати здобутки й недоліки	не допускати проявів професійної деформації та вигорання в професійному саморозвитку; рефлексивно ставитись до себе як суб'єкта комунікації та взаємодії, не допускати дотримання авторитарного стилю, маніпулятивних технік у стосунках з учнями

	<p>педагогічної майстерності; закономірностей, принципів, форм, методів та інших компонентів навчально-виховного процесу у ВНЗ; особливостей організації цілісного педагогічного процесу в початковій школі, способів реалізації творчого середовища; ролі проектної технології в організації педагогічного середовища; сучасних технологій організації навчального й виховного процесів у початковій школі; критеріїв добору, принципів структурування змісту навчального курсу у вищій школі; міжпредметних зв'язків методики викладання педагогіки з іншими дисциплінами; сучасних інтерактивних методів навчання студентів; форм організації навчання студентів; норм, критеріїв оцінювання знань, умінь студентів; специфіки застосування новітніх освітніх технологій у вищій школі; особливостей організаторської, координаційної та управлінської діяльності у вищому</p>	<p>організовувати власну діяльність у навчальному закладі та навчальний процес з конкретної навчальної дисципліни; організовувати розвивальне навчальне середовище в педагогічному процесі початкової школи; використовувати проектну технологію в майбутній професійній діяльності; планувати структуру, зміст, процесу організації лекції, практично-семінарського заняття; укладати лекційні тексти за передбаченою схемою, планом; творчо проводити семінарські, практичні заняття; добирати оптимальні форми та методи педагогічної діяльності; застосовувати сучасні освітні технології; забезпечувати розвивальну, координуючу, управлінську функції викладача ВНЗ; здійснювати</p>	<p>особистісного саморозвитку, розробляти індивідуально-корекційні програми підвищення якості процесу саморозвитку й самовдосконалення; володіти навичками конструювання прямого і зворотного зв'язку, уміннями долати психологічні бар'єри в педагогічній діяльності</p>	<p>молодшого шкільного віку</p>
--	---	--	---	---------------------------------

	<p>навчальному закладі; психологічних особистісних якостей викладача ВШ, професійних вимог до нього; особливостей професійної діяльності викладача ВНЗ; закономірностей розвитку особистості педагога і чинників, що сприяють ефективності професійної діяльності, авторитету, результативності й цінності педагогічної праці; соціальних функцій професії педагога; методів контролю й оцінювання праці педагога; теоретико-методологічних та нормативно-правових засад впровадження інклюзивної освіти в Україні; особливостей навчання й виховання дітей з особливими освітніми потребами; досвіду зарубіжних країн з упровадження інклюзивного навчання в початковій школі; основних положень щодо організації педагогічного процесу в початковій школі за умов інклюзивного навчання; методик викладання та диференційованого оцінювання навчальних досягнень і</p>	<p>саморозвиток, самоосвіту, самовиховання, самоорганізацію; застосовувати адаптивні методики викладання й стандартизованого оцінювання в інклюзивному процесі; налагоджувати педагогічне співробітництво з батьками школярів, котрі потребують інклюзивного навчання; уміння проектувати, організовувати, оцінювати, коригувати навчально-виховний процес у початковій ланці освіти; розв'язувати стандартні та проблемні професійні завдання, що виникають в освітній практиці початкової школи, на основі сформованих знань про теоретичні засади побудови змісту і процесу навчання молодших учнів, у тому числі ґрунтовних знань про сучасні теорії навчання, гнучкого володіння</p>		
--	--	---	--	--

	<p>розвитку дітей з особливими освітніми потребами; технологій налагодження педагогічної співпраці з батьками учнів із особливими освітніми потребами, шкільним психологом, соціальним педагогом, медичним працівником та іншими; типових проблем і труднощів, що виникають у процесі впровадження інклюзивної початкової освіти в Україні; спроможність обґрунтовано обирати прийоми, засоби, технології, форми організації навчання, адекватні дидактичній ситуації; знання про планування, проектування й аналіз виховного процесу початкової школи як цілісної педагогічної системи, яка включає: мету, завдання, зміст, методи, прийоми, педагогічні засоби, форми організації, діяльність вихователя й вихованців, спрямованість на досягнення відповідних результатів; нормативно-правової бази в галузі освіти; психології, педагогіки і фізіології; характеру і змісту організації, планування та</p>	<p>методами навчання; здійснювати виховну діяльність з молодшими школярами; ефективно використовувати виховний потенціал уроків і занять з учнями в позаурочний час тощо; організувати навчально-виховну роботу, урахувавши вікові та індивідуальні особливості учнів; розв'язувати конфліктні ситуації, переконливо висловлювати свої думки; створювати сприятливі умови для здорового способу життя школярів; здійснювати діагностику знань, умінь і навичок учнів; використовувати освітні інновації у педагогічній діяльності; застосовувати методологічний інструментарій педагогічного дослідження; використовувати знання методології наукових досліджень та роботи на</p>		
--	--	---	--	--

	<p>здійснення педагогічної діяльності, спрямованої на фізичний, інтелектуальний, соціальний і духовний розвиток особистості; передового педагогічного досвіду; інтерактивних методів навчання і виховання; тенденцій розвитку освіти в Україні; шляхів пошуку педагогічної і наукової інформації, аналізу літератури, укладання бібліографічного списку; методології дослідження наукової проблеми; підходів, методів, прийомів та принципів дослідження педагогічних явищ; способів добору фактичного та статистичного матеріалу для написання магістерської роботи, опрацювання наукових та інформаційних джерел; напрямів роботи закладу освіти; змісту навчання за певним напрямом підготовки або спеціальністю, освітньо-кваліфікаційним рівнем; системи педагогічного контролю ефективності результатів навчання; принципів організації навчально-виховного процесу; основних методів керівництва педагогічною діяльністю закладу освіти;</p>	<p>їх основі науково обґрунтовані висновки; узагальнювати наукові результати, обґрунтувати їх, давати практичні рекомендації; здійснювати самостійний пошук способів розв'язання практичних завдань, які можуть виникати в ході проведення наукового дослідження; апробувати отримані наукові висновки та узагальнення на практиці; визначати структуру закладу освіти, функції структурних підрозділів; визначати основні напрями вдосконалення роботи і розвитку закладу; розробляти комплексні навчальні завдання; розробляти систему планування та організації навчального процесу; організовувати діяльність закладу на підставі науково обґрунтованого планування; визначати рівень навчальних</p>		
--	---	--	--	--

	<p>основних положень щодо забезпечення виконання закладом освіти поставлених завдань;</p>	<p>досягнень; контролювати та коригувати структуру професійної діяльності викладача</p>		
			<p>фіксувати здобутки й недоліки особистісного саморозвитку, розробляти індивідуально-корекційні програми підвищення якості процесу саморозвитку й самовдосконалення; володіти навичками конструювання прямого і зворотного зв'язку, уміннями долати психологічні бар'єри в педагогічній діяльності; виробляти стійку потребу в систематичному спілкуванні з дітьми в найрізноманітніших сферах; отримувати емоційне задоволення на всіх етапах спілкування; уміння</p>	<p>здатність відповідально ставитися до виконуваної роботи та досягати поставленої мети з дотриманням професійної етики; аналізувати та впроваджувати у власну діяльність теоретично обґрунтовані положення найсучаснішого педагогічного досвіду; застосовувати методи, прийоми організації навчально-пізнавальної діяльності студентів (бесіда, діалог, дискусія, мозкова атака, сюжетно-рольова гра, робота в групах тощо); аналізувати, проектувати та моделювати новітні технології організації навчального і виховного процесів у початковій школі, використовувати їх елементи у власній педагогічній</p>

			<p>долати конфлікти під час спілкування; долати комунікативні бар'єри; володіти технологією організації діалогу; володіти методами переконання і навіювання у процесі педагогічної комунікації; застосовувати комунікативні знання, навички, установки, стратегії й тактики комунікативної поведінки; урахувати гендерні аспекти спілкування; володіти мовним, мовленнєвим і спілкувальним етикетом; використовувати невербальне мовлення; володіти високою мовною культурою</p>	<p>діяльності; моделювати педагогічну діяльність учителів ПШ, діагностувати і вимірювати рівні педагогічного професіоналізму, організовувати навчально-виховний процес, прогнозувати хід і результат його розвитку; аналізувати педагогічні ситуації і педагогічні задачі, визначати аспекти педагогічного втручання в конфлікт; імітувати ситуації педагогічного спілкування в початковій школі; прогнозувати ідеальну модель творчого вчителя початкових класів, проектувати та моделювати ідеї щодо організації творчого середовища навчально-виховного процесу; розробляти індивідуальні навчальні плани та програми для дітей з особливими освітніми потребами з урахуванням індивідуальних особливостей розвитку; використовувати ефективні соціально-педагогічні стратегії</p>
--	--	--	--	---

				<p>взаємодії з різнопрофільними фахівцями й батьками учнів з особливими потребами; запобігати упередженому ставленню однолітків і педагогів школи до дітей з особливими потребами; створювати морально-психологічний комфорт у класі на засадах суб'єкт-суб'єктної взаємодії, гуманності, милосердя, співпраці; систематично підвищувати професійно-педагогічну кваліфікацію; ставити цілі і формувати завдання педагогічної діяльності</p>
методична	<p>знання особливостей організації цілісного педагогічного процесу в початковій школі, способів реалізації творчого середовища; ролі проектної технології в організації педагогічного середовища; сучасних технологій організації навчального й виховного процесів у початковій школі; знання в ділянці методик викладання навчальних предметів, освітніх галузей</p>	<p>уміння ефективно діяти, розв'язувати стандартні та проблемні методичні завдання під час навчання учнів освітніх галузей/змістових ліній, визначених Державним стандартом початкової загальної освіти; проводити уроки за різними навчальними</p>	<p>використовувати засоби вербальної та невербальної комунікації задля підвищення рівня дидактичної культури майбутнього вчителя; логічно висловлювати думки, вести діалог та полілог у процесі навчально-методичної роботи в школі; здійснювати</p>	<p>виявляти готовність до педагогічної творчості, варіативності в організації навчального процесу в початковій школі та оцінюванні його результатів; розвивати педагогічне мислення, творчу активність, самостійно вдосконалювати рівень організації виховного процесу в початковій школі; виявляти прагнення до самовиховання й</p>

	<p>змістових ліній, визначених Державним стандартом початкової загальної освіти; провідних тенденцій мовної освіти початку XXI століття; нових підходів до модернізації мовної освіти; змісту сучасних концепцій мовної освіти; особливостей побудови уроків навчання української мови з урахуванням нових концепцій мовної освіти; перспектив подальшого розвитку методики навчання української мови в початковій школі;</p> <p>засад побудови Державного стандарту з математики, навчальної програми та змін у ній, що відбулися відповідно до вимог та запитів суспільства; критеріїв оцінювання знань з математики в початковій школі; особливостей навчання освітньої галузі «Математика» з урахуванням нових концепцій початкової освіти; сутності інноваційних підходів до реалізації завдань початкового трудового навчання школярів; спеціальних теоретико-методичних аспектів проблеми розвитку молодших школярів засобами освітньої галузі</p>	<p>комплектами, володіти системою дидактико-методичних знань і умінь з окремих розділів та тем курсу, окремих етапів навчання й досвіду їх застосування та наявності емоційно-ціннісного ставлення до діяльності із навчання учнів предмета; володіти методикою навчання учнів математики, української мови тощо, зокрема: організувати розвивальне навчальне середовище в педагогічному процесі; початкової школи; використовувати проектну технологію в майбутній професійній діяльності; аналізувати, проектувати та моделювати новітні технології організації навчального і виховного процесів у початковій школі, використовувати їх елементи у власній педагогічній діяльності;</p> <p>здійснювати рецепцію провідних тенденцій</p>	<p>комунікативну взаємодію під час опрацювання нормативного забезпечення початкової освіти, дискутувати щодо змісту документів; спілкуватися з колегами щодо обговорення переваг і недоліків чинного навчально-методичного забезпечення викладання предметів у початковій школі; дослухатися думки колег, обґрунтовувати власну думку; логічно висловлювати оцінювальні судження, обґрунтовувати власну думку, вести діалог з учнями та батьками, спираючись на нормативні документи, які регламентують результати навчання та критерії їх оцінювання</p>	<p>саморозвитку своєї особистості; прагнути до розвитку особистіснопрофесійних якостей та підвищення педагогічної кваліфікації; виявляти прагнення до створення позитивного іміджу вчителя; прагнути самостійно ухвалювати рішення щодо реалізації в практиці навчання нормативних документів початкової освіти; виявляти готовність знаходити потрібні знання та способи дій для розв'язування завдань оцінювання навчальних досягнень учнів</p>
--	---	---	---	---

	<p>«Технологія»; шляхів розв'язання проблеми інтеграції змісту освіти в початковій школі завдяки використанню можливостей освітньої галузі «Технологія»; теоретико-методичних основ застосування ігрових форм організації навчальної та трудової діяльності молодших школярів; особливостей здійснення диференціації трудового навчання учнів I-IV класів; теоретико-методичних основ використання форм організації спільної діяльності учнів на уроках праці в початковій школі; засад побудови галузевих стандартів, навчальних програм, критеріїв оцінювання знань з природничих дисциплін початкової освіти; дидактичних та організаційних умов розвитку і саморозвитку учнів початкової школи; системи роботи над узгодженням нормативної освітньої бази з відповідними документами міжнародного зразка, спрямованими на адаптацію до європейський освітніх стандартів; змісту та вимог до практичних і</p>	<p>мовної освіти в Україні кінця XX – початку XXI століть; критично аналізувати програмові документи з мовної освіти відповідно до нових тенденцій розвитку лінгводидактики; використовувати здобутки сучасної лінгводидактичної науки у проектуванні процесу навчання мови;здійснювати критичний аналіз сучасного стану навчання української мови в початковій школі в науковій статті; підвищувати професійну компетентність; володіння системою математичних знань, умінь та навичок, які є теоретичними основами побудови змісту початкового курсу математики в цілому і окремих його змістових ліній; складовими математичної компетентності, до складу якої входять:</p>		
--	--	--	--	--

	<p>загальноосвітніх компетенцій освітньо-кваліфікаційних рівнів на різних етапах освіти; перспектив подальшого розвитку методик навчання природничих дисциплін у початковій школі; особливостей побудови форм навчання природничих дисциплін з урахуванням нових концепцій початкової освіти; знання нормативних документів, що регламентують на практиці цілі й завдання навчання предмета/освітньої галузі в початковій школі; критеріїв оцінювання навчальних досягнень учнів початкової школи; сучасних освітніх технологій, інноваційних підходів, передового педагогічного досвіду</p>	<p>обчислювальна (володіння обчислювальними навичками у виконанні арифметичних дій додавання, віднімання, множення і ділення у множині чисел, у якій розгортається курс початкової математики; здатність застосовувати обчислювальні навички й досвід вимірювання величин у практичних ситуаціях), логічна (здатність логічно міркувати, виконувати дії за алгоритмом, обґрунтовувати свої дії; знання математичних структур сюжетних задач, способів їх розв'язування, вміння розв'язувати сюжетні задачі всіх видів, що є змістом навчання в початковій школі), інформаційно-графічна (знання математичної термінології, вміння користуватися математичною термінологією, знаковою і графічною інформацією),</p>		
--	--	--	--	--

		<p>алгебраїчна (володіння алгебраїчними поняттями, які є змістом навчання в початковій школі; уміння створювати математичні моделі різноманітних ситуацій навколишньої дійсності, що є сюжетами математичних задач; здатність до розпізнавання проблем, які розв'язуються із застосуванням математичних методів), геометрична (уміння орієнтуватися на площині та в просторі); розробляти навчально-методичне забезпечення навчально-виховного процесу з трудового навчання; розвивати творчі здібності молодших школярів, організовувати їх індивідуальну та групову творчу проектну діяльність; здійснювати інтеграцію змісту трудового навчання та математики, образотворчого мистецтва, природознавства, мови і</p>		
--	--	---	--	--

		<p>читання тощо; забезпечувати особистісно зорієнтований та диференційований підходи до учнів у процесі початкової трудої підготовки; упроваджувати різноманітні форми організації спільної діяльності молодших школярів у навчально- виховній роботі з праці; використовувати засоби інформаційно- комунікаційних, проектних технологій; користуватися знаковою та графічною інформацією; здійснювати поопераційний контроль за ходом виконання навчальних завдань із різною мірою керівництва вчителя; актуалізувати комплексне досягнення цілей навчання молодших школярів з природничих дисциплін; ознайомлювати дітей з практикою здорового й</p>		
--	--	--	--	--

		екологічно доцільного способу життя; уміння користуватися нормативними документами та реалізовувати на практиці цілі й завдання навчання предмета/освітньої галузі в початковій школі		
професійно-комунікативна	знання про комунікативну професіограму педагога, комунікативні ознаки культури мовлення, мовний, мовленнєвий і спілкувальний етикет; спілкування і комунікацію, функції спілкування; види, типи й форми професійного спілкування; основні зони спілкування, стратегії спілкування, невербальні компоненти спілкування, гендерні аспекти спілкування, комунікативну поведінку, здобутий досвід комунікативної діяльності, а також індивідуально-психологічні якості особистості задля успішного здійснення в конкретних умовах педагогічної комунікативної діяльності з молодшими школярами, батьками, колегами; знання про	уміння застосовувати комунікативні знання, навички, установки, стратегії й тактики комунікативної поведінки, здобутий досвід комунікативної діяльності задля успішного здійснення в конкретних умовах педагогічної комунікативної діяльності з молодшими школярами, батьками, колегами; усвідомлювати та визнавати власні почуття, а також почуття інших суб'єктів навчально-виховного середовища; здатність до самомотивації та керування власними емоціями у стосунках із	володіти різними особливостями усного мовлення та невербальними формами спілкування; використовувати теоретичні знання з психології та педагогіки для організації морально-позитивних і комфортних умов в освітньо-професійному середовищі навчального закладу; обирати оптимальні форми й методи педагогічного діалогу відповідно до індивідуальних можливостей учнів початкових класів,	накопичувати індивідуальний досвід застосування прийомів і технік педагогічного спілкування; самомотивація та керування власними емоціями у стосунках із вихованцями, колегами, батьками; організовувати ефективну спільну навчально-виховну діяльність і педагогічне спілкування

	<p>форми вербального професійного спілкування в колективі; знання культури й техніки мовлення; знання в ділянці педагогічної терміносистеми, особливостей налагодження ефективного професійного спілкування вчителя початкових класів (викладача); теоретичних основ педагогіки діалогу як необхідної умови професійного зростання; сутності й багатоманітності моральних стосунків педагога в професійній діяльності; етичних категорій у психолого-педагогічній взаємодії; засобів невербального психолого-педагогічного й наукового спілкування; закономірностей сприймання масової комунікації (преси, радіо, телебачення, кіно, відео тощо) та її впливу на здійснення ефективної взаємодії в педагогічному процесі; теоретичних засад риторики, її ключових понять та риторичних законів, розділів риторики; найкращих надбань ораторського мистецтва минувшини та сучасності; історії риторики, творчого набутку ораторів Древньої</p>	<p>вихованцями, колегами, батьками; співпрацювати для досягнення поставленої мети, знаходячи при цьому шляхи взаємодії зі всіма суб'єктами навчально-виховного середовища; за будь-якої педагогічної ситуації орієнтуватися на всіх учасників навчально-виховного середовища, ухвалювати правильні рішення і, як наслідок, досягати поставленої мети навчання та виховання; забезпечити процесуальний бік педагогічного спілкування; володіння технікою педагогічного спілкування із суб'єктами навчально-виховного середовища; володіти змістовим аспектом комунікації, термінологією, мовленнєвими конструкціями, що притаманні всім предметам, визначеним навчальним планом початкової школи, та</p>	<p>рівня їхньої підготовки, умов життєдіяльності; урахувати гендерні аспекти спілкування; володіти мовним, мовленнєвим і спілкувальним етикетом; використовувати невербальне мовлення; володіти високою мовною культурою; володіти доцільними формами вербального спілкування;</p>	
--	---	---	--	--

	<p>Греції, Риму, становлення і розвитку риторики в Україні; риторичної термінології; засад практичної риторики, побудови публічного виступу (промови); знання про риторичний ідеал; професіограму оратора; мовленнєву культуру промовця; полемічне мистецтво; основні жанри ораторського мистецтва</p>	<p>здатність до розв'язання певного кола питань у конкретній ситуації педагогічної діяльності вчителя початкових класів; обирати оптимальні способи психолого-педагогічного спілкування вчителя (викладача); спрямовувати майбутніх магістрів до педагогічної творчості, самостійності, дослідницької діяльності в аспекті використання технологій педагогіки діалогу; володіти всіма жанрами ораторського мистецтва, полемічним мистецтвом, мовленнєвою культурою; виробити власний ораторський стиль; виголошувати промову з використанням невербальних прийомів впливу на аудиторію; чинити риторичний аналіз тексту; застосовувати численні прийоми виразності при підготовці тексту промови; опанувати основи майстерності публічного</p>	<p>логічно й послідовно висловлювати свої</p>	
--	--	--	---	--

		<p>виступу, навички побудови комунікативних стратегій і ситуацій з урахуванням етичних і естетичних домінант, національно-культурних традицій; створювати ораторські промови</p>	<p>думки під час педагогічного спілкування; створювати позитивну емоційну атмосферу при спілкуванні з учнями/людьми; вести розгорнутий монолог з фахової проблематики; сприймати, осмислювати й відтворювати зміст і основну думку усних і письмових висловлювань, коригувати власне й чуже мовлення</p>	
--	--	--	--	--

